

Снаряжение для занятий Кендо

Руководство пользователя

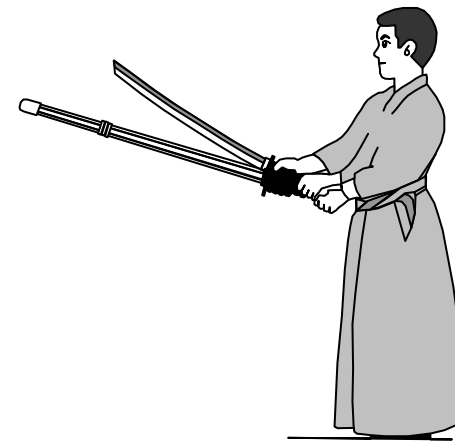

(Пожалуйста, не копируйте эту книгу нелегально)

Введение	
Безопасность в Кендо	4
1. Синай 竹刀	
1-1. Устройство синая (как подобрать по весу и размеру)	5
Как правильно хранить синай	6
Дополнительные советы по синаю	6
1-2. Разборка синая	8
1-3. Обслуживание синая	9
1-4. Сборка синая из запасных частей	10
1-5. Установка Саке-гоа (навершия синая)	11
1-6. Тсуру (шнур); как завязывать Тсука-гава (рукоять) 弦	12
1-7. Завязывание накаои (кожаной перевязи) 中結い	15
1-8. Тсуба 鐔 и Тсуба-доме 鐔止め (Гарда и её фиксатор)	16
1-9. Как переносить синай	16
Сравнение синая и баккэн с катана	17
2. Кэндоги (куртка) 剣道衣	
2-1. Устройство кэндоги	19
Почему кэндоги делается из хлопка окрашенного индиго	19
2-2. Как одевать кэндоги	20
2-3. Как стирать кэндоги	20
2-4. Как складывать кэндоги	21
3. Хакама (штаны) 袴	
3-1. Устройство хакама	22
Дополнительные советы	22
3-2. Как одевать хакама	23
3-3. Как складывать хакама	24
3-4. Как стирать хакама	25
4. Тарэ (защита бёдер) 垂	
4-1. Устройство тарэ	26
Нафуда (мешочек с именем)	26
4-2. Как одевать тарэ	27
4-3. Как правильно хранить тарэ	27

Для безопасного занятия Кендо важно сохранять ваше снаряжение исправным и своевременно его обслуживать. Если Кендоисты (или родители юных кендоистов) не понимают как устроено снаряжение и как о нем заботиться, то это может таить опасность.

Но снаряжение для Кендо не комплектуется руководством по его обслуживанию, в отличии от большинства вещей, как это сейчас повсеместно принято. Поэтому Мы и написали, это легкое в понимании, иллюстрированное руководство в помощь Кендоистам, что бы они могли правильно содержать своё снаряжение.

В Кендо Вы учитесь, получая наставления от преподавателей и старших. С этой точки зрения, нет никакой надобности в руководстве. Однако Мы думаем, что это руководство будет полезно, если оно поможет сделать Кендо безопасным.

Мы надеемся, что Кендоисты будут использовать это руководство повсеместно.

Первая японская редакция 1 июня 1994
 Вторая японская редакция 1 октября 1994
 Третья японская редакция 1 июня 1998
 Вторая английская редакция 1 июля 2001
 Первая подпольная русская редакция 1 июня 2005
 Иллюстрации Ясуджи Ишивата
 Перевод (на русско-киргизский) Белов Евгений Александрович
 Далее шли адреса и телефоны... Но так, как перевод подпольный, думаю навряд ли они вам пригодятся ☺
 Своё отношение к этой писанине направляйте:
 SteamPC@mail.ru

Мы хотим расширить знания по снаряжению для Кендо и сделать Кендо безопасным. Мы делаем это безвозмездно, хотя это стоит Нам больших денег. Эта книга не издается и не продается. Но вы можете увидеть её в интернете. Пожалуйста, не копируйте эту книгу для продажи.

Имя или слово	Пояснение	Стр.
Ни-Тоу	Двойной синай (набор из двух синаев)	5
Саки-Гава	Кожаный наконечник	11
Саки-Гоуму	Резиновый наконечник	8,11
Сейза	Позиция сидя на коленях	29
Сяку	Старая японская мера длины (30,3 см)	5
Синай	Бамбуковый меч для тренировок	5
Шиноги	Долы клинка меча	17
Шоукоу	Декоративный элемент на До и Таре	28
Сун	Старая японская мера длины (3,03 см)	5
Таре	Защита бедер	25
Тэнугуи	Платок или полотенце под Мен	36
Тсуба	Гарда	5,16
Тсуба-Доме	Фиксатор гарды	5
Тсука	Рукоять	5
Тсука-Гашира	Рукоять	5
Тсука-Гава	Рукоять	5
Тсуки	Деталька Мена защищающая горло	34
Тсуру	Шнур, стягивающий рукоять и Кенсен	5,8,12

5. До (кираса, нагрудная пластина) 胴	
5-1. Устройство До	28
Шокоу (декоративная часть До и Тсуки)	29
5-2. Как одевать До	30
5-3. Как завязывать шнурки До, методы А~D	30
5-4. Как правильно хранить До	33
6. Мэн (шлем) 面	
6-1. Устройство Мэн	34
Как присоединить к Мэн шнурки	35
Как собрать Мэн	35
6-2. Как одевать Тэнугуи (платок), методы А~С	36
6-3. Как одевать Мэн, методы А, В	39
6-4. Как хранить Мэн	41
Заделка концов шнурков	41
7. Коте (наручи, варежки) 小手・甲手	
7-1. Устройство Коте	42
7-2. Как правильно одевать Коте	43
7-3. Как правильно снимать Коте	43
7-4. Как хранить Коте	43
7-5. Как шнуровать Коте	44
8. Богу-букуро (мешок для снаряжения) 防具袋	
8-1. Устройство мешка	47
8-2. Порядок укладки снаряжения в мешок	47
8-3. Порядок извлечения и раскладывания снаряжения	47
Хранение снаряжения на подвесе (вешалке)	48
9. Список слов	49
В заключение	51

Введение

Безопасность в Кендо

Они написали (а Мы перевели ☺) легкое в понимании, иллюстрированное руководство в помощь занимающимся кендо, что бы Вы могли правильно содержать свое снаряжение.

Когда Вы попадаете **Синаем**, то хорошо видите это:

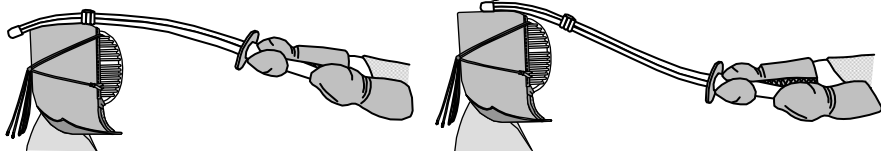

Но если Ваш **Синай** поврежден,



Если у вашего синая ослабло натяжение **Тсуру** (шнура)

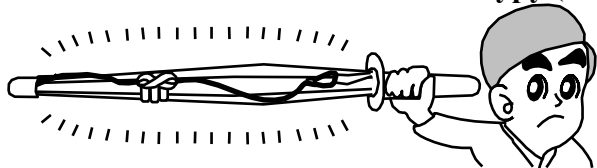

Если сместилась или развязалась **Накаюи** (завязка)

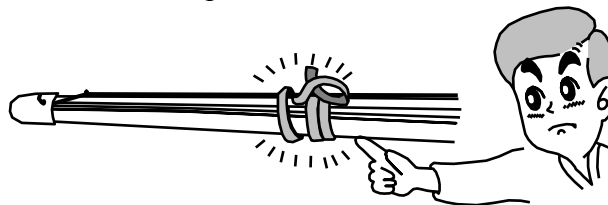

в этом случае наконечник может слететь и бамбуковая планка может попасть в глаз. Люди должны быть защищены от такого случая.



Пожалуйста прочитайте это руководство и поддерживайте свое снаряжение в исправном состоянии.

9. Список слов

Имя или слово	Пояснение	Стр.
Боккен	Деревянная массогабаритная копия меча	17
Чичи-Гава	Кожаная петля	27,28,33,35
Тигири	Металлическая пластина в рукояти синая	10
До	Кираса (нагрудная пластина)	27
До-Йоко-Чичи-Гава	Кожаные петли для До	27,28
Додай	«брюшная» пластина До	27
Додзё	Тренировочный зал	48
Хай	Лезвие	17
Хакама	Штаны	21
Хараоби	Пояс Таре(к которому крепиться пластины)	25
Хиджи	Локтевая часть Коте	42
Джинбу	Лезвие	17
Канжи	Китайские иероглифы	
Кашира	Кистевая часть Коте	42
Катана	Традиционный японский меч	17
Кава-Химо	Кожаная перевязь на рукояти синая	12
Кейчику	Один из видов бамбука	6
Кейкоги	Куртка для тренировок	18
Кендоги	Куртка для тренировок	18
Кенсен	Кончик синая	5
Кенсаки	Долы меча	17
Комоно	Коженная петля на шнуре синая (тсуру)	13
Коши-Ита	Задняя пластина хакама	21
Коте	Рукавицы/наручи	42
Коте-Бу	Локтевая часть Коте	42
Мен	Шлем	34
Мен-Бутон-Бу		34
Мен-Чичи-Гава	Коженные петли для Мен	34,35
Мен-Ганэ	Решетка Мен	34
Мадакэ	Один из видов Японского бамбука	6
Мунэ	Сторона противоположная лезвию	17
Моно-Учи	Режущая сторона (применительно к синаю)	17
Мономи	Широкая часть решетки мен (где глаза)	34
Мосочикю	Один из видов Японского бамбука	6
Накаюи	Кожаная завязка (перевязь)	15
Намако	Часть Коте защищающая запястье	42
Оодарэ	Большие пластины Таре	25

Хранение снаряжения на подвесе (вешалке)

Вопрос: Что это за кожаная петля с внутренней стороны **До**?
 Ответ: Как показано на рисунках ниже, шнуры **Мена** могут быть связаны петлей, для того, чтобы **Мен** удобно было нести или вешать на крючок. Раньше, снаряжение вешалось под потолком **Додзё**, и через специальные окна проветривалось свежим воздухом.

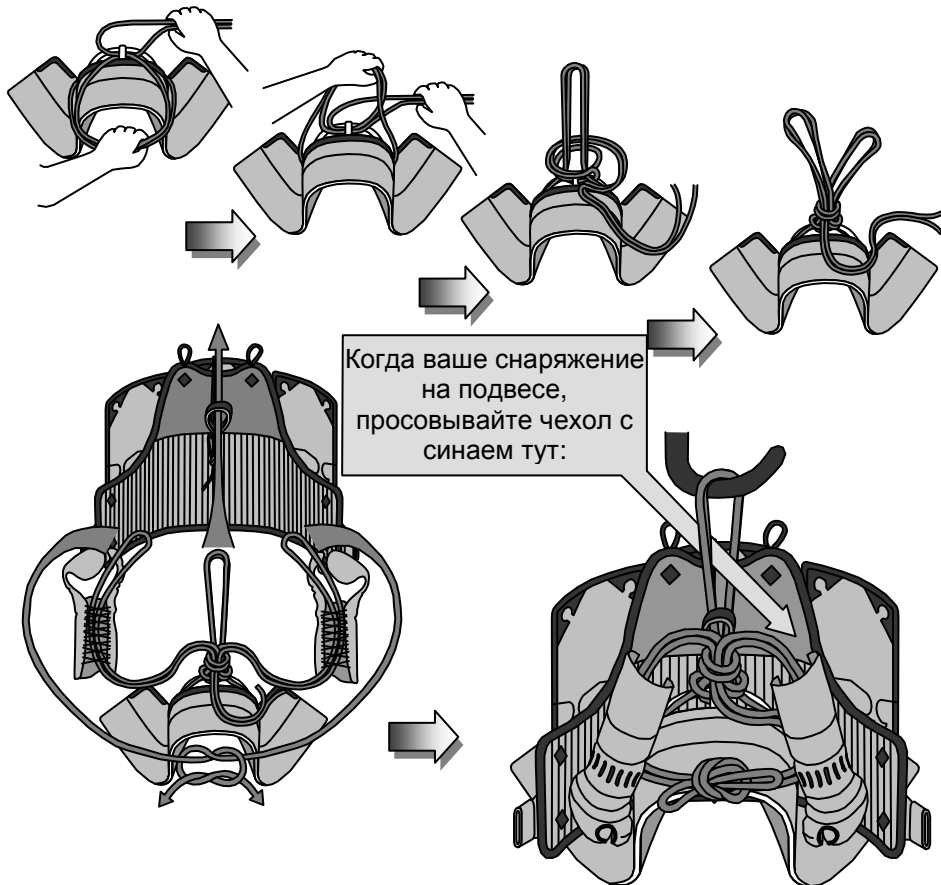

Примечание: Некоторые люди крепят **Коте** обматывая шнур вокруг их кистевой части, но от этого **Коте** деформируются.

1. Синай 竹刀

1-1. Устройство синая

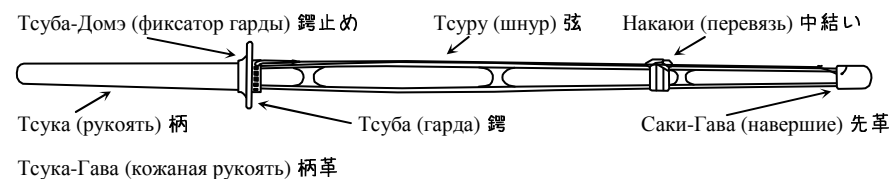

Для изготовления **Синая** берется 4 сяку (121 см) ствола бамбука отрезанного в 10 см от корня и расщепляется вдоль на 6-8 планок, которые будут соответственно подобраны для сборки **синая** заданного веса и длины. Выбранные четыре планки обрабатываются, затем в нагретом состоянии сгибаются и ошкуриваются. Редко бывает, когда все четыре планки из одного ствола бамбука. Когда вы выбираете себе **синай**, Вы думаете не только о длине, весе, балансе и типе (толстая форма, очень толстая форма, и т.д.), но и о **Тсука-Гава**, **Накаюи** и других деталях. Есть два вида кожи, из которых их делают. Это “Гинтсуки” кожа, которая лучше, чем другая, “Токо” кожа, т.к. “Гинтсуки” кожа имеет шероховатую поверхность.

Я бы выбрал “Гинтсуки” кожу.

Вес и длина синая

(см.: JFK "Кендо турниры и судейские правила" редакция от 1 апреля 1999г.)
 Длина и вес полностью собранного синая без тсуба и тсуба-домэ
 * здесь: минимальный диаметр навершия в мм.

длина	Пол	Используется один синай (ит-тоу)					Используется два синая (ни-тоу)		
		Начальная школа		Средняя школа	Высшая школа	Взрослые			
		<=99	<=105	<=111	<=114	<=117	<=120	<=114	<=62
Вес гр.	м	>=260	>=280	>=370	>=440	>=480	>=510	>=440	280~300
	ж				>=400	>=420	>=440	>=400	250~280
Саки-Гава *	м				25	26	26	25	24
	ж				24	25	25	24	24
Название (номер)		34	35	36	37	38	39	37	

Примечание: JFK не налагает никаких ограничений на вес синаев для учеников начальной школы.

Вы должны хорошо заботиться о своем Синае!
После каждой тренировки, Вы должны его внимательно осмотреть и провести обслуживание.

Для безопасного занятия Кендо важно сохранять ваше снаряжение исправным и своевременно его обслуживать. Если Кендоисты (или родители юных кендоистов) не понимают как устроено снаряжение и как о нем заботиться, то это может таить опасность. Вы должны проявлять осторожность, чтобы ваш противник не был ранен. Осколки могут свободно проникать через решетку **Мена** или вонзаться в руку противника. Люди теряли зрение и даже жизнь, когда осколок бамбука проникал им в глаза. Если Вы не хотите обременять себя заботой о своем **Синае**, используйте карбоновый **Синай**. Таким образом, первое, что Вы должны сделать – приобрести хороший **Синай** и тщательно заботиться о нем. Кроме проверки диаметра, Вы должны обязательно проверять **синай** на предмет сколов и трещин.

Дополнительные советы по синаю

Есть Два вида бамбука из которых делают **Синаи**. Большинство предлагаемых **Синаев** делают из “**Кеичику**”, одного из видов бамбука, который растет в теплых районах. Этот Бамбук с диаметром 7-8 см собирают в течение всего года. Его волокна плотные и жесткие, в то же время, его жесткость означает, что он и ломается более легко чем “**Мадакэ**”. Кроме того, у него большая естественная влажность и обилие сока, что при быстром нагреве и последующей быстрой сушки, делает его еще более хрупким. Но он более дешев, чем бамбук “**Мадакэ**”, выращенный в районах с большими сезонными перепадами температуры, который ещё более плотный и гибкий чем бамбук “**Кеичику**”. Четырехлетний бамбук “**Мадакэ**” с диаметром 8-12 см собирается с октября по февраль. Этот бамбук тоже ломается, но не так легко, как “**Кеичику**”. “**Мосочику**” (наиболее распространенный вид бамбука) выглядит более прочным, но он не гнётся, поэтому не используется в производстве **Синаев**.

Однажды во время удара Ваш **синай**, к сожалению, треснет. Вы должны будете стесать треснувший край бамбука, и промазать его Вазелином.

Вы должны помнить: “Старый бамбук хрупок, Вы не должны его использовать”.

8. Богу-букуро (мешок для снаряжения) 防具袋

8-1. Устройство вещ.мешка

«Мешок для снаряжения» предназначен только для того, чтобы переносить Ваше снаряжение, а не для его хранения. Если Вам предстоит хранить снаряжение длительное время, тогда Вам необходимо завернуть каждую часть снаряжения в газету или использовать осушители, чтобы держать его сухим. Особенно Вы должны быть осторожны когда мешок стоит на сырой земле.

8-2. Порядок укладки снаряжения в мешок

Сложите **Хакама** и уложите на дно мешка.

Оберните **Таре** вокруг **До** и уложите в мешок.

Уложите **Мен**.

Уложите **Коте**.

Сложите **Кэндоги** и положите сверху

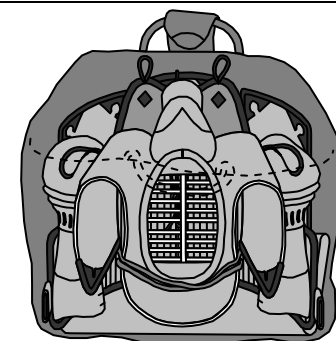

8-3. Порядок извлечения и раскладывания снаряжения

Достаньте **Кэндоги** и **Коте**.

Положите **Коте** перед правым коленом, и положите на них **Мен**.
Разверните **Тэнугуи** и покройте им **Мен**.

Достаньте **До**, снимите с него **Таре** и поставьте **Таре** так, чтобы было видно ваше имя. Затем достаньте **Хакама**.



Примечание: **Коте** может лежать передом или боком, или даже может быть помещен перед левым коленом, это зависит от традиции вашего Додзё.

“Последние штрихи”

⑦ Соберите оба шнура.

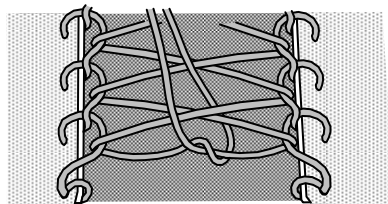

⑩

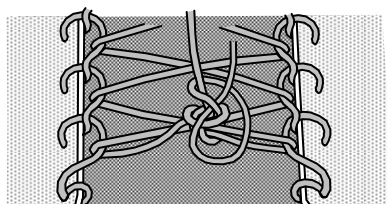

⑧ Свяжите их.

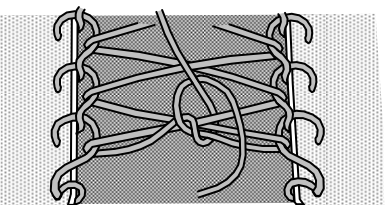

⑪

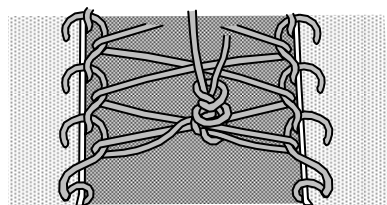

⑨ Повторите операцию
⑧ еще раз

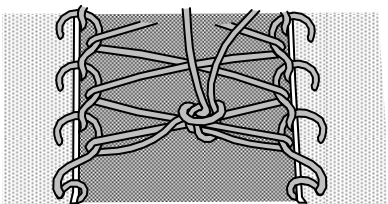

⑫ Вот и все, узел готов.

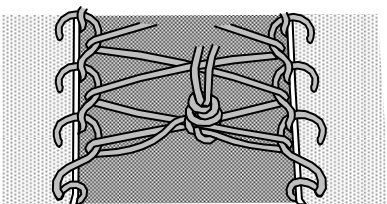

Ограничение диаметра Синая

JKF проводит разъяснение к руководству по технике безопасности при работе с бамбуковым мечом от 10 ноября 1998г.: положение **накаюи** - 1/4 полной длины бамбукового меча от **кенсена**, длина **саки-гава** - не менее 50 мм. “Минимальный диаметр” **саки-гава** (это диаметр который замеряется в части, свободной от шва) в соответствии в правилами от 1 апреля 1999.

Образец Синая был сделан Всеяпонской Федерацией Будогу. Он сделан из пластмассы, для измерения стандартной толщины Синая. Мы имеем три образца синая: 24 мм (для мужского меча меньше 36 и женского меньше 37), 25 мм (для мужского 37, женского 38 - 39), 26 мм (для мужского 38 - 39).

Шаблон для проверки диаметра синая

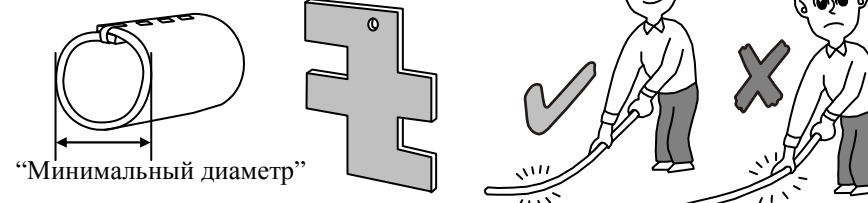

Что делает Синай хорошим?

Самая важная особенность **Синая** это то, что он является прочным и гибким. Если Вы упрете наконечник **Синая** в пол и пробуете его согнуть, то он должен согнуться в одной трети длины от наконечника (около **Накаюи**), т.е. в месте, которым Вы ударяете своего противника. После снятия нагрузки он должен моментально восстановить первоначальную форму. Точка, в которой **Синай** сгибается это точка, в которой гасится энергия, когда Вы ударяете, плохой **Синай** гнется около **Тсубы** (гарды). Поэтому если Вы ударите плохим **Синаем**, то он поведет себя как обычная палка: отскочит назад, выбросив энергию удара, большую, чем сможет защитить броня.

Он также может повредить решетку **Мена** и травмировать вашего противника или повредить его запястья или локти. Плохие **Синаи** имеют следующие особенности: они сгибаются около гарды; они обычно сильно стесаны, что делает рукоять довольно тонкой; их диаметр сильно меняется по длине, от тонкого в начале, очень толстого в середине, и снова тонкого в рукояти; они обычно сделаны из неплотного бамбука.

Использование и обслуживание бамбукового Синая, создает “дух самурая” и заставляет Вас полностью оценить бамбук.

1-2. Разборка Синая.

Ослабьте и развяжите
Накаюи (перевязь)

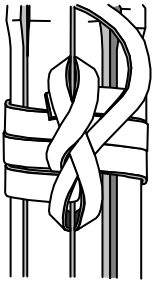

Развяжите **Тсуру** (шнур)

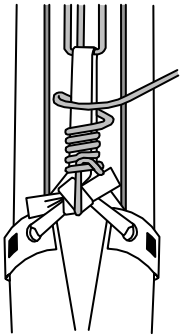

Стяните одной рукой
Саки-гава (кожаный наконечник), сжимая конец синая другой, чтобы **Саки-гому** (резиновый наконечник) не вывалился.

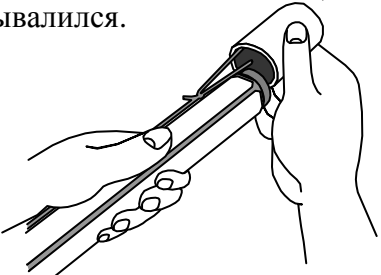

Снимите **Тсука-гава**
(кожаную рукоять)

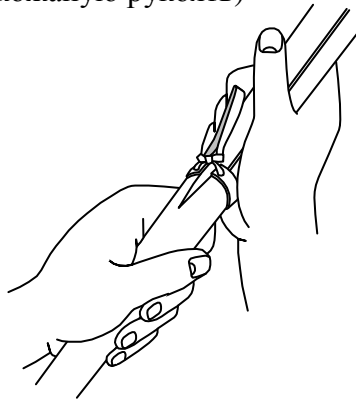

Теперь Ваш **Синай**
должен выглядеть так:
(Обычно необходимо полностью разобрать **Синай**, чтобы стесать или заменить хотя бы одну планку).

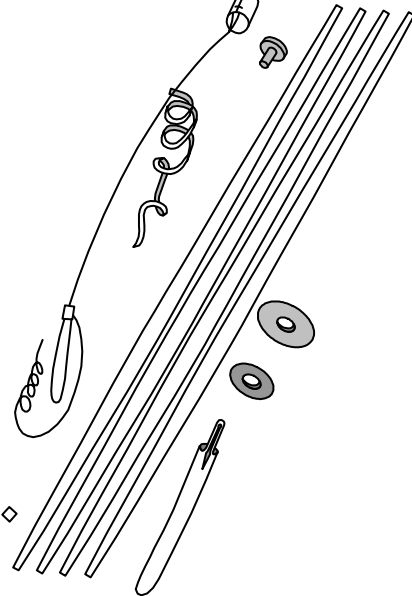

Порядок заделки концевого узла

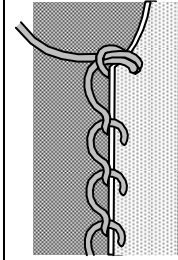
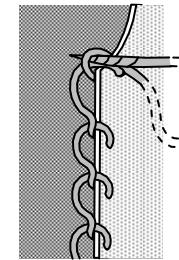
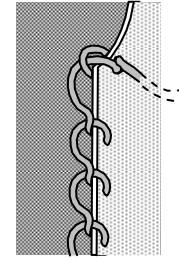
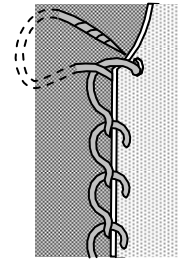

Получаем два
симметричных ряда

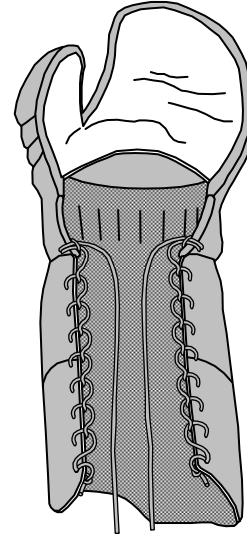

Порядок шнуровки.

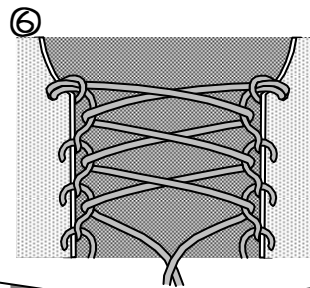
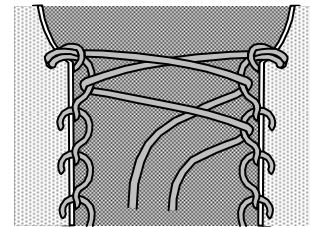
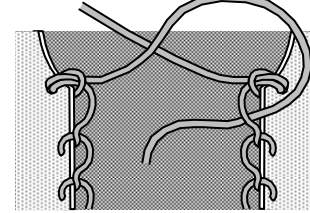

Результат
Шнуровки

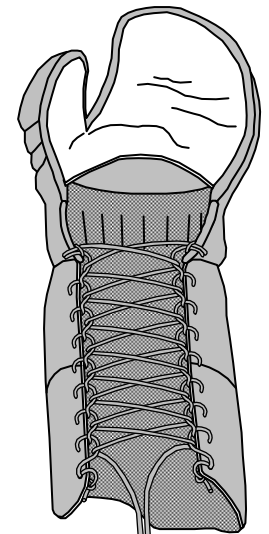

7-5. Шнуровка и завязывание Коте

Обмотайте конец шнура (~ 3см) скотчем, как показано на рисунке:

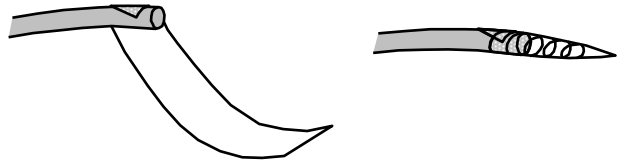

Начните прошнуровывание с внешней части со стороны локтя, постепенно перемещаясь к запястью.

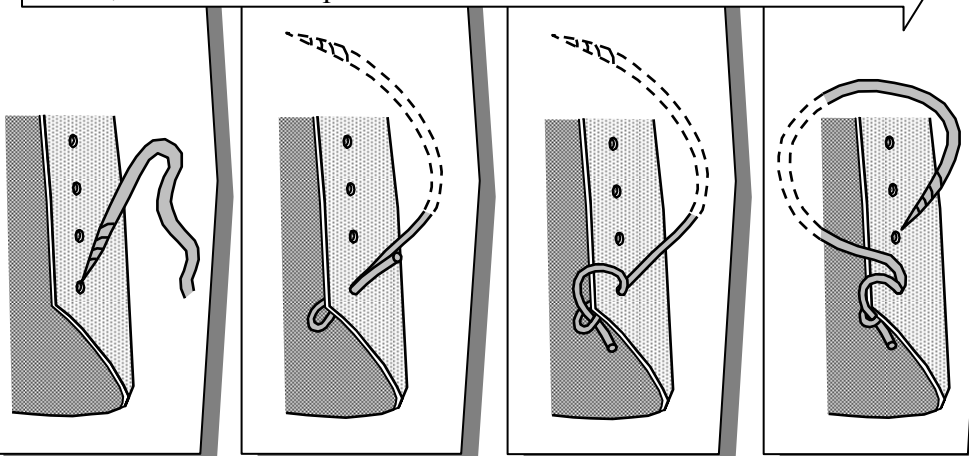

Пронизывая шнур с внешней стороны, делая ряд петель пока не дойдете до конца.

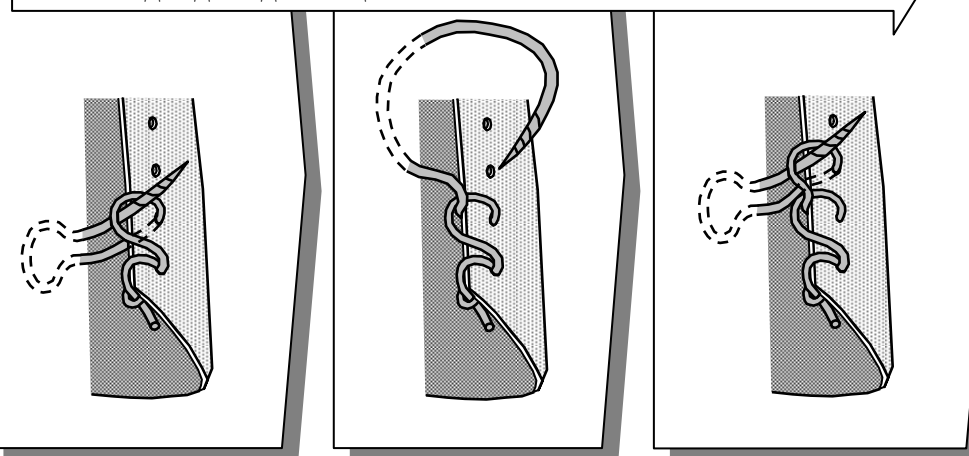

1-3. Обслуживание Синая (Удаление сколов и трещин)

Если Ваш **Синай** имеет сколы или мелкие трещины, разберите его как описано в предыдущем разделе (Вам, вероятно, придется полностью разобрать **Синай**).

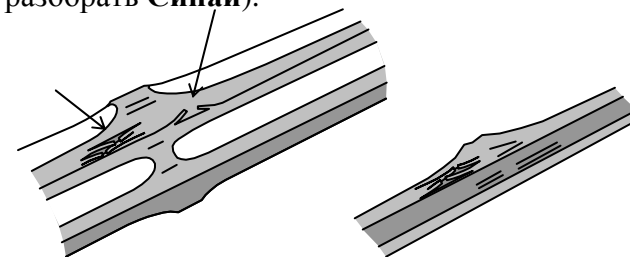

Соскоблите поврежденные волокна, направляя лезвие от рукояти, используя нож, напильник или осколок стекла. Если Вы не учтете направление, то лезвие будет зарываться в бамбук.

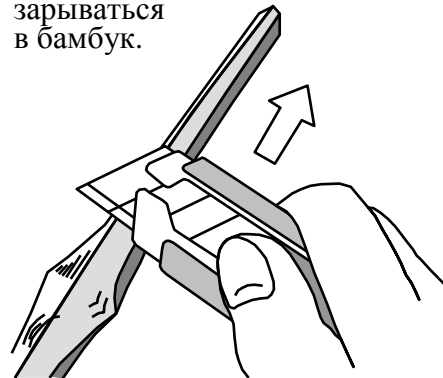

Используйте наждачную бумагу, чтобы отшлифовать поверхность. После этого промажьте это место воском, вазелином или растительным маслом.

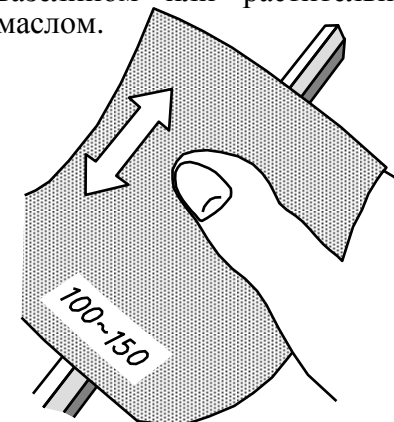

Примечание: Если планка треснула или раскололась очень сильно то ремонту она уже не подлежит. Опасно заматывать её скотчем и продолжать использовать.

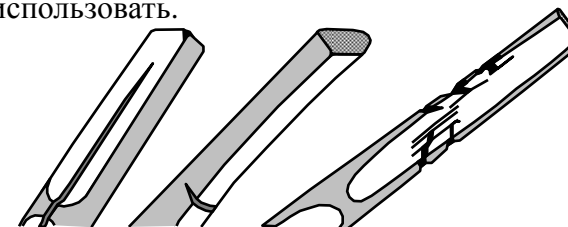

1-4. Сборка Синяя из запасных частей.

Подбор планок от нескольких поврежденных Синаев.

Синаи имеют **Тигири** (маленькую железную пластину) в рукояти, которая удерживает планки от смещения. Она устанавливается в канавки, прорезанные в каждой планке.

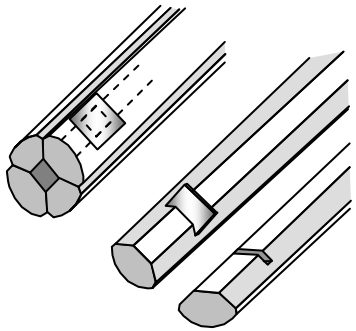

Поэтому необходимо сделать новые прорези. Для этого вставьте **Тигири** в планки, к которым она подходит, а остальные положите сверху и плотно сожмите. Пластина оставит на них небольшую метку.

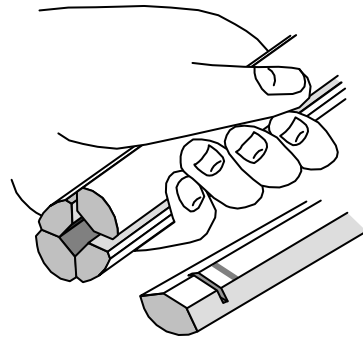

Когда вы используете планки от разных Синаев, то прорези в них могут не совпадать.

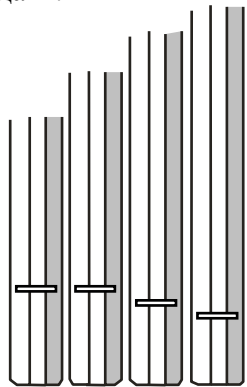

Далее ножовочным полотном делаете прорези по этим меткам.

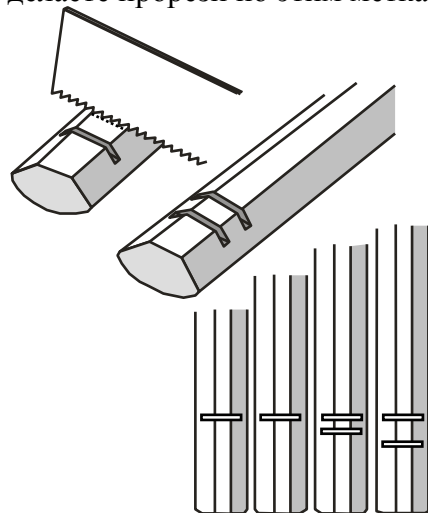

7-2. Как правильно одевать Коте

Наденьте **Коте**, надвигая перчатку. Если Вы будете тянуть за секцию предплечья, то деформируете **Коте** и повредите соединение защищающее запястье.

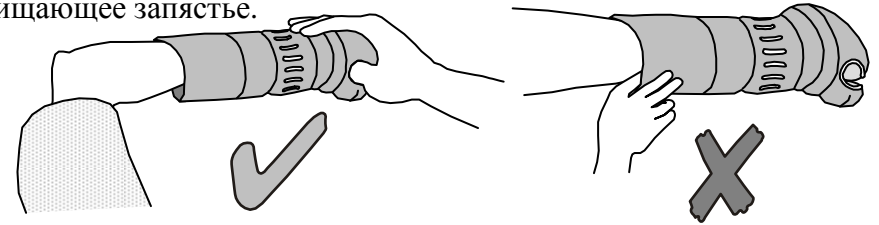

7-3. Как правильно снимать Коте

Коте легко снимется, если Вы будете сдвигать его от локтя. Если же Вы будете тянуть за кистевую часть, то можете деформировать или повредить соединение, защищающее запястье.

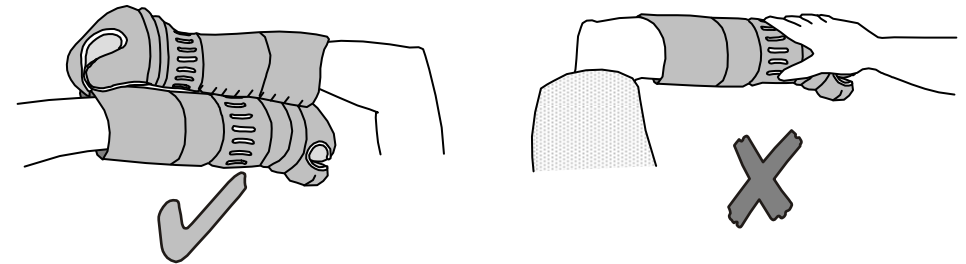

7-4. Как правильно хранить Коте

Пот и грязь портят **Коте**, поэтому мы рекомендуем Вам высушивать его сразу после тренировок. (Недавно появились стирающийся **Коте**, которое делают из искусственной кожи и ткани); После тренировки расправьте кожу рукавицы, как показано на рисунке и дайте ей высохнуть. Время от времени протирайте их также, как **Мен**. Внутренние полости **Коте** скрытые, поэтому они долго сохнут. Вы должны вешивать их в хорошо проветриваемом месте, или вставлять газету или осушитель.



7. Коте (Рукавицы) 小手・甲手

7-1. Устройство Коте.

Кашира
(кистевая часть)

Намако «волны»
(бывают одинарные или двойные)
(а бывает и не одного ☺)
они добавляют гибкость

Коте-бу или **Хиджи**
(часть, закрывающая предплечье)

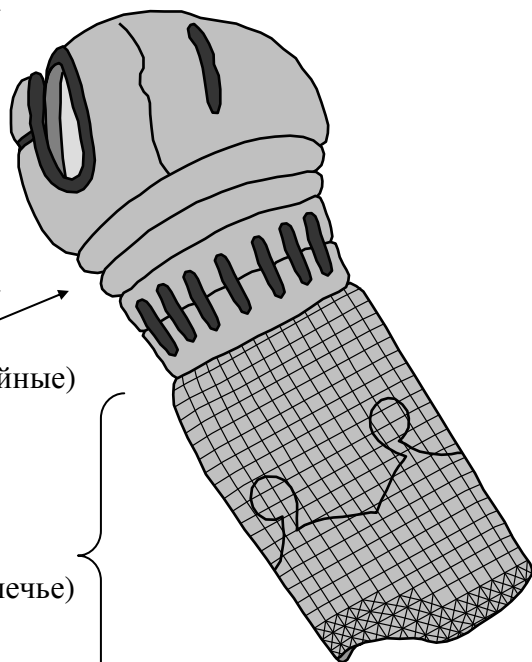

Размер: Очень не удобно, когда **Коте** оказывается велико, или наоборот мало, это может вызывать преждевременную усталость.

Материал: **Коте** Делают из оленьей или искусственной кожи (**Кларино**) - в кистевой части и запястье, хлопковой ткани окрашенной в индиго или войлока - в части предплечья, отделяют декоративной шелковой нитью или химическим волокном. Кистевая часть набита оленьим пухом (или его заменителем).

1-5. Установка Саки-гава (навершия Синая) 先革

Для крепление **Тсуру** к **Саки-гава** используется самозатягивающийся узел.

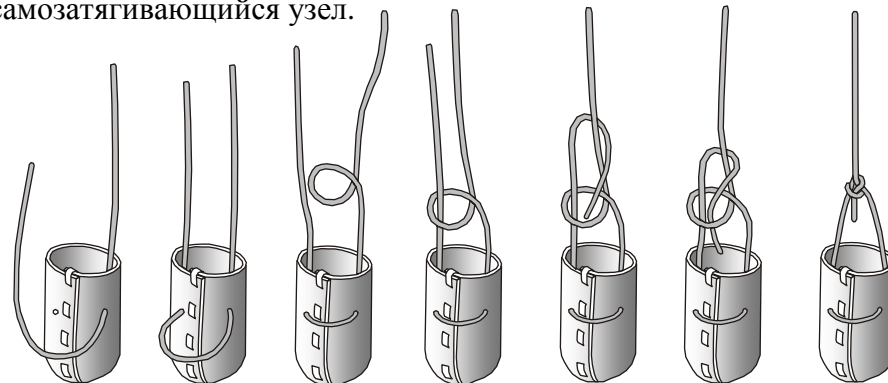

Поместите **Саки-гому** (резиновый наконечник) в отверстие на конце **Синая**. Продаются резиновые наконечники различных диаметров. Вы должны использовать только тот, который идеально соответствует отверстию, образованному планками. **Карбоновые Синаи** имеют наконечники из специальной резины (очень похожие на пластмассовые), замена их на другие наконечники не допускается.

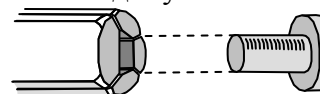

Надвиньте **Саки-гава** на конец **Синая**.



Устройство Саки-гава

Саки-гава (кожаный наконечник): Если он истерся или порвался, его необходимо заменить, эта деталь не ремонтируется.

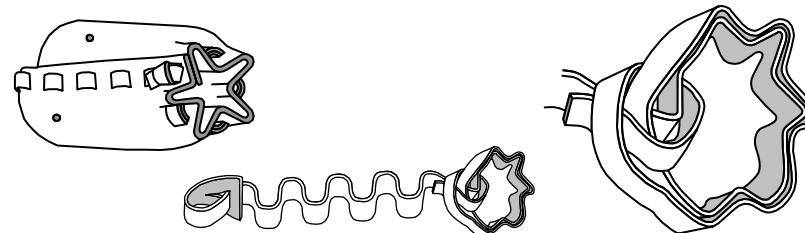

1-6. Тсуру (шнур); как завязывать Тсука-гава (рукоять) 弦
 Тсуру, это шнур (тетива) из шелка или химического волокна. Шелковый шнур перед завязыванием нуждается в протягивании через ушко.

Натяните **Тсука-гава** (кожаный чехол) на рукоять. (Если Синай новый, то он скреплен стяжками. Снимите их.)



Совет:
 Лист резины (или резиновые перчатки) существенно облегчат работу

Проденьте **Тсуру** через **Накаюи**, и **Комоно**.



Совет: что бы **Накаюи** не смещалась, завяжите на **Тсуру** узел.

Как завязывать Кава-химо (кожаную перевязь)

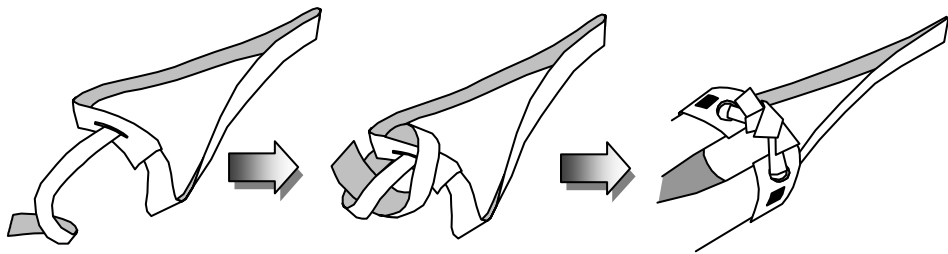

Устройство Тсука-гава и как его укорачивать

Соберите **Тсука-гава** в складки и сшейте как показано ниже, затем выверните наизнанку.

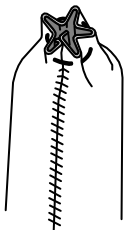

Чтобы укоротить рукоять, обрежьте ближний к гарде конец. Если этого не достаточно, можно обрезать и другую сторону, как показано на левом рисунке.

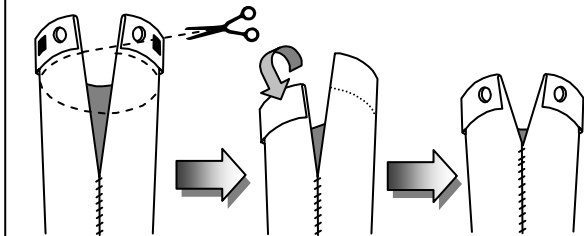

6-4. Как правильно хранить Мен

Когда Вы закончили тренировку, необходимо сразу хорошо протереть **Мен** влажной тряпкой и высушить. Пот, микробы и грязь порождают неприятный запах.

И хотя внешняя сторона быстро сохнет, очень трудно высушить внутреннюю часть, поэтому нужно вешать его в хорошо проветриваемом месте (или прокладывать газетой или вставлять осушитель). Ткань на внутренней части "крыльев" и края "крыльев" **Мена** постоянно трется о плечи, и быстро истирается, поэтому продаются специальные накладки из ткани и кожи.

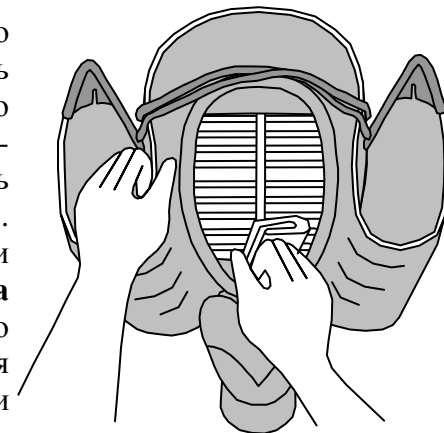

Регулировка длины шнуров Мена

Положите **Мен** и завяжите шнуры. Проверьте: шнуры должны быть не длиннее 40 см от узла, лишнее нужно отрезать.

Распустите концы на 3~4 см. выберите две или три нити и скрутите их в два оборота.



Оберните их в два оборота вокруг шнура.



И крепко свяжите их между собой.



способ «А»

Шнуры, закрепленные у нижнего третьего или четвертого прутка решетки, перекиньте позади Мена и продев сверху через вертикальный пруток, снова перекиньте назад.

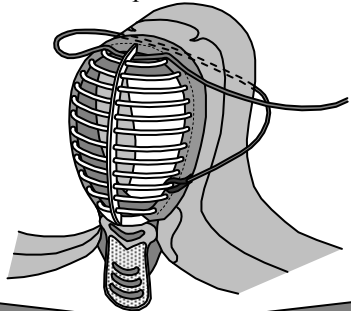

Придерживая шнуры руками, раскройте Мен, вставив в него подбородок, надвиньте на голову.

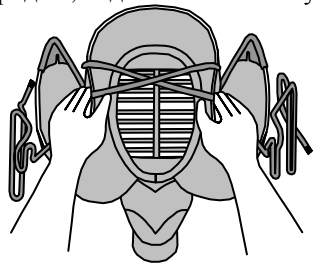

Крепко завяжите шнуры, так чтобы Мен не крутился и отрегулируйте длину шнуров, чтобы они были одинаковы.

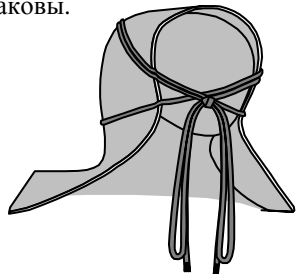

способ «Б»

Наденьте Мен и перекиньте шнуры позади вашей головы пропустив их перед (под) вашим подбородком.

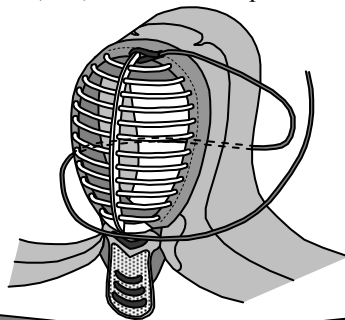

Пересеките шнуры позади головы еще раз и проденьте их через верхний вертикальный пруток решетки.

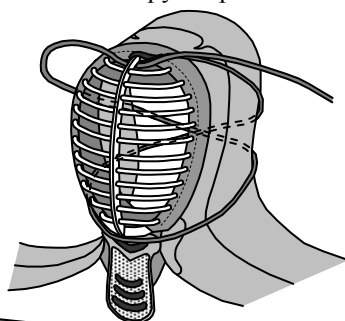

Крепко завяжите шнуры, так чтобы Мен не крутился и отрегулируйте длину шнуров, так чтобы они были одинаковы.

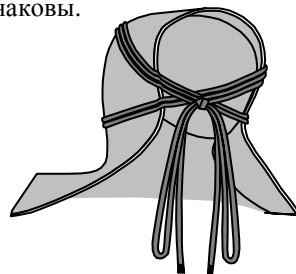

Есть три способа надежно завязать **Тсуру** (шнур) вокруг **Комоно**.

Способ «А»

Проденьте **Тсуру** через отверстие в **Комоно**



Оберните **Тсуру** вокруг **Комоно**



Проденьте **Тсуру** как показано на рисунке:



⊕ Конец **Тсуру** сперва продеваем через **Кава-химо** (перевязь на рукояти), а затем, снова через **Комоно**

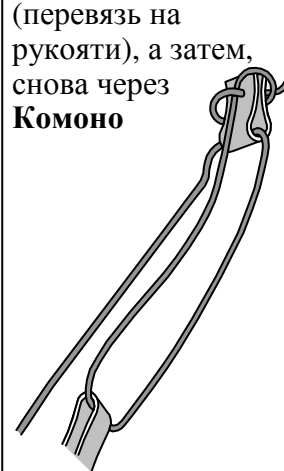

Способ «Б»

Проденьте **Тсуру** через разрез в **Комоно**



Оберните **Тсуру** вокруг **Комоно**



Проденьте **Тсуру** как показано на рисунке:

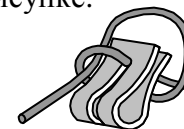

⊕ Конец **Тсуру** сперва продеваем через **Кава-химо** (перевязь на рукояти), а затем, снова через **Комоно**

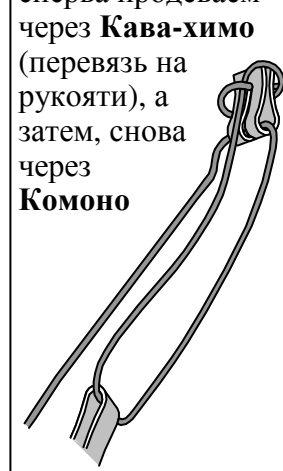

Способ «В»

Делаем кольцо и просовываем в него конец **Тсуру**:

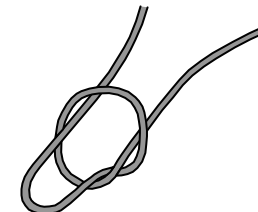

Затягиваем узел

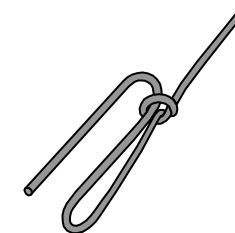

Конец **Тсуру** сперва продеваем через **Кава-химо** (перевязь на рукояти), а затем, снова через узел



④ Проденьте **Тсуру** (шнур) через **Кава-химо** (кожаную перевязь на рукояти), затем через **Комоно**. После этого проденьте **Тсуру** под узлом кожаной петли и натяните. Держа **Тсуру** (шнур) натянутым придавите **Комоно** большим пальцем левой руки.

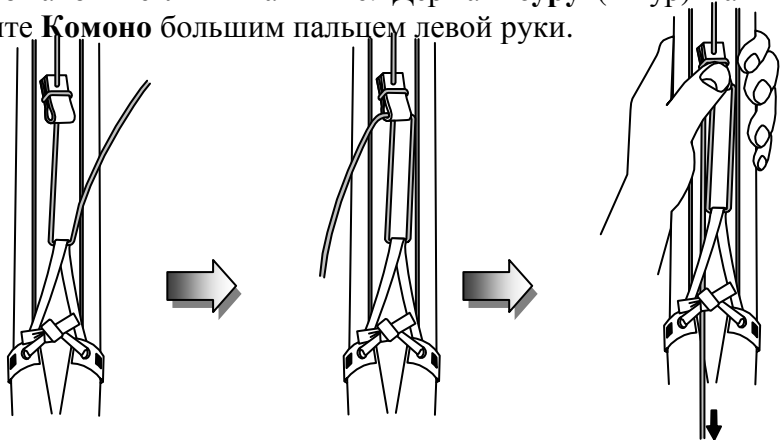

⑤ Оберните **Тсуру** вокруг **Кава-химо**.

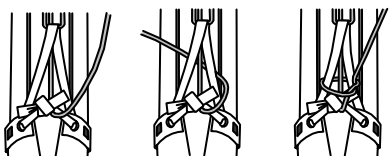

⑦ Оберните **Тсуру** вокруг **Кава-химо** приблизительно семь раз.

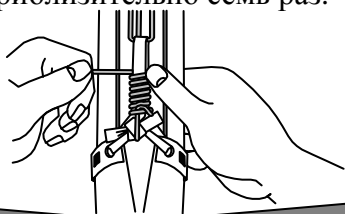

⑥ И сделайте узел как показано на рисунке:

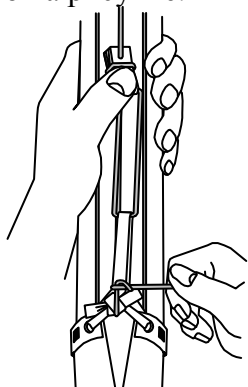

⑧ Используйте шило (вязальный крючок), чтобы продеть **Тсуру** между ветвями **Кава-химо**.

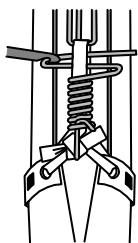

⑨ Должно получиться вот так:

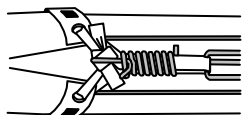

6-3. Как одевать Мен

Когда Вы оденете **Мен**, то должны хорошо видеть через **Мономи** (наиболее широкий промежуток между 6-м и 7-м прутками). Если Вы хорошо видите через **Мономи**, значит Вы надели **Мен** правильно.

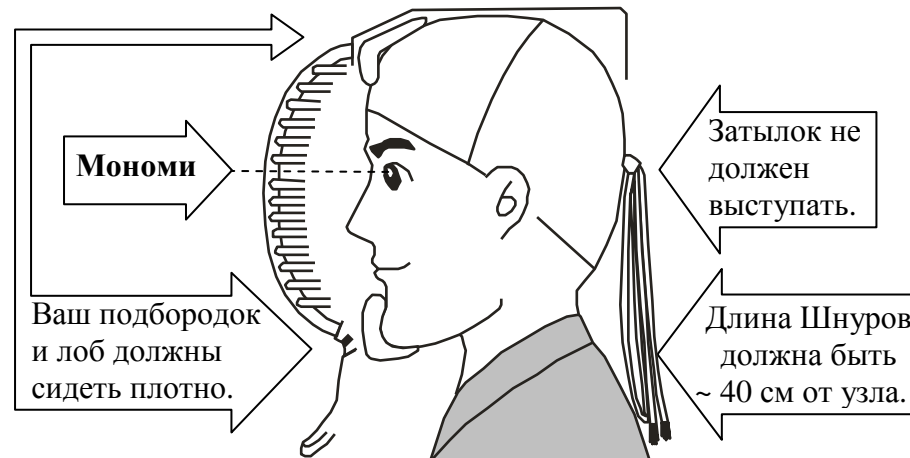

Если подбородок вставлен неправильно, это представляет потенциальную опасность! Так как в этом случае Мен не защищает от удара в горло (Цки) и плохо защищает от ударов в голову (Мен), вызывая болевые ощущения.

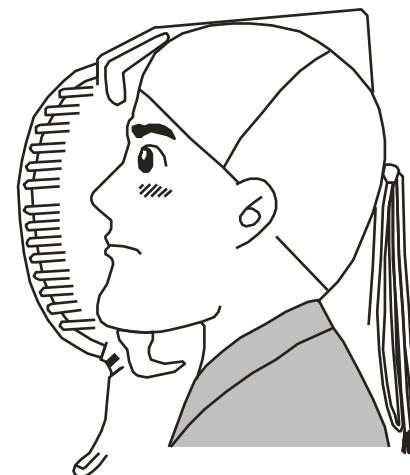

Способ «В»

Обертывание вокруг головы.

① Возьмите Тенугуи за оба конца и укуйте нижний край по середине.

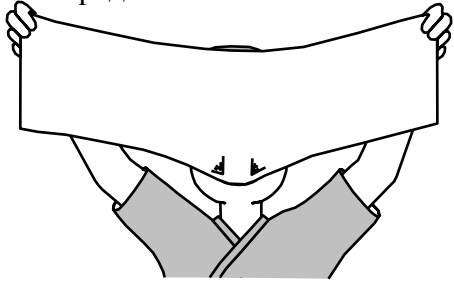

④ Поднимите передний край и заправьте во внутрь.

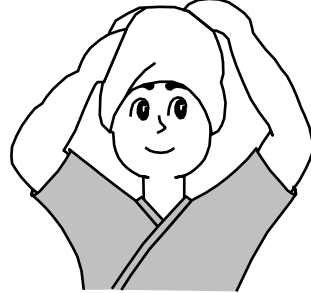

② Оберните вокруг головы, сперва левую сторону, затем правую.

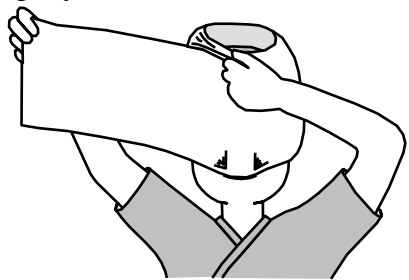

⑤ Потяните вниз с обеих сторон.



③ Оба конца должны оказаться перед вашим лбом.

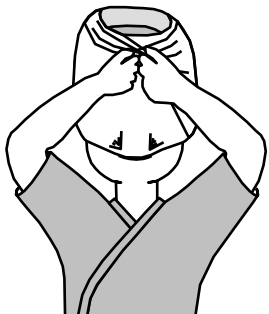

⑥ Ваши уши будут скрыты.

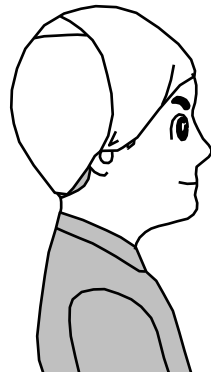

1-7. Как завязывать Накаюи (кожаную перевязь) 中結び

① Оберните **Накаюи** трижды, вокруг **Синя** гладкой стороной во внутрь.

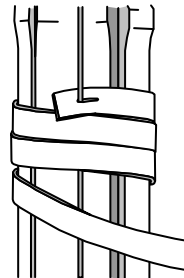

② Оберните её вокруг **Тсуру**

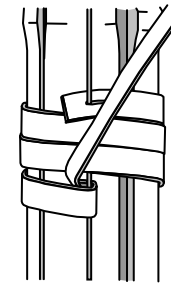

③ Пропустите **Накаюи** под **Тсуру** сверху.

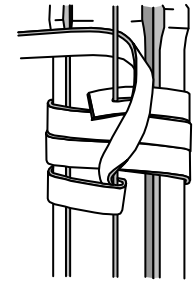

④ Затяните петлю отведя конец вниз.

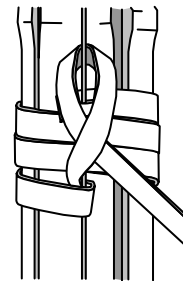

⑤ Затяните петлю вверх.



⑥ Повторите это еще раз вниз и отрежьте лишнее.

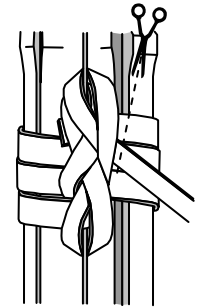

Как можно заменить Накаюи не разбирая Синя ?

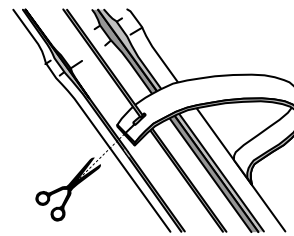

Разрежьте отверстие и снимите пришедшее в негодность **Накаюи**.

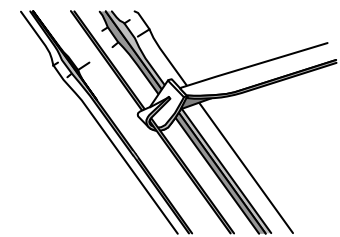

Сделайте новое отверстие, как это показано на рисунке. И завяжите как показано выше.

1-8. Тсуба 鍔(つば) Тсуба-домэ 鍔止め(つばどめ)

Тсуба - круглая кожаная или пластиковая деталь, примерно девять сантиметров в диаметре. **Тсуба** не только выполняет функции гарды, защищая ваши руки, но также стягивает бамбуковые планки. Вы должны помнить: отверстие кожаной **Тсубы**, со временем, становится больше (разбивается).

Тсуба - недорогое изделие. Так как JKF не регламентирует цвет, то Вы можете использовать **Тсубу** любого цвета.

Вы должны хорошо подбирать **Тсубу** под размер рукояти **Синая**. Если размер отверстия большой – будут болтаться планки, если маленький – то может сломаться **Тсука** (рукоять).

В продаже имеются приблизительно три вида **Тсуба-домэ**. Все они делаются из латекса.

1-9. Как переносить Синай (чехол для синая)

Чехлы могут содержать от 1 до 3 Синаев. Некоторые имеют наплечный ремень. Сумки делаются из разных материалов: хлопка, кожи и т.д. и разных цветов и расцветок. Нет никаких ограничений для полета большой фантазии.

Поскольку ремешки часто застегиваются/расстёгиваются, нужно обходиться с ними бережно.

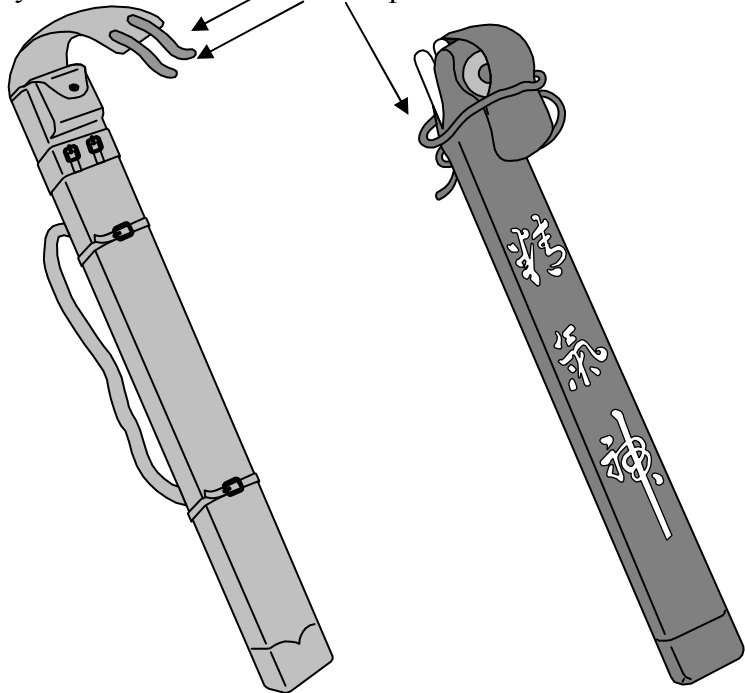

Способ «Б»

Точно по размеру. Но не повязывайте слишком толстым платком, иначе вашим ушам станет больно ☺.

① Возьмите **Тенугуи** за концы.

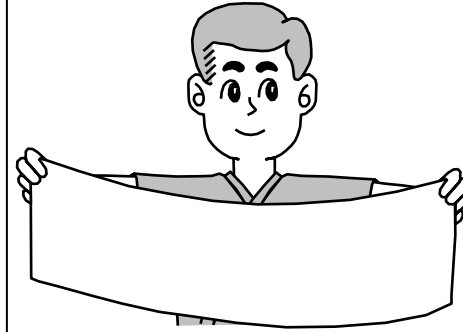

④ Оберните левый угол позади правого уха и заправьте под правую половину.

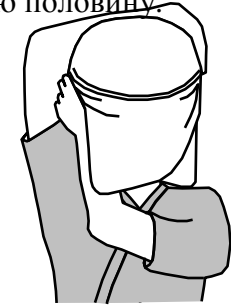

② Преподнесите **Тенугуи** ко лбу и накройте голову до затылка.

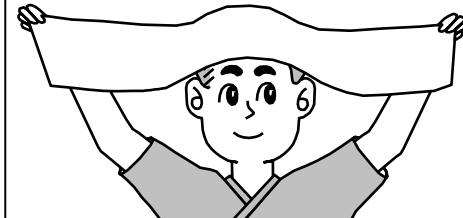

⑤ Поднимите передний край и заправьте во внутрь.

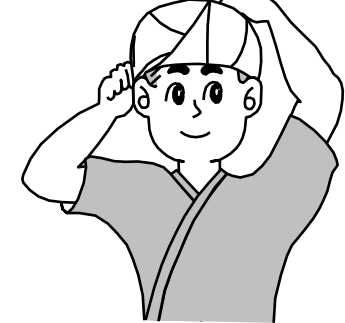

③ Оберните правый угол **Тенугуи** позади левого уха и придерживайте его пока не накроете другой стороной.

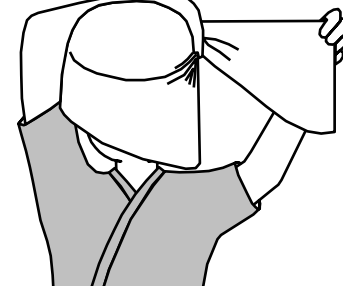

⑥ Уши будут снаружи.



6-2. Как одевать Тэнугуи (платок под Мен)

Способ «А» (для новичков)

Это самый легкий метод. Сложите Тэнугуи точно по своей голове:

- ① Положите Тэнугуи перед собой и сверните в половину (вдоль).

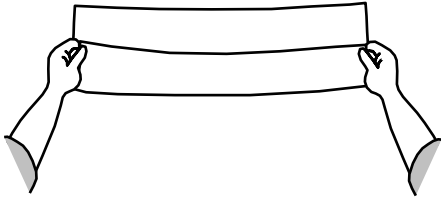

- ④ Заправьте углы в центральную секцию

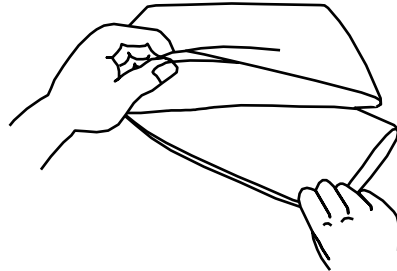

- ② Согните приблизительно по одной трети с каждого конца.

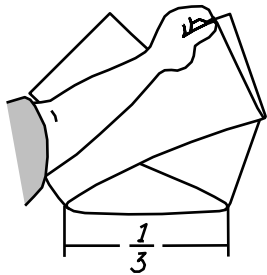

- ⑤ Наденьте толстой стороной вперед.

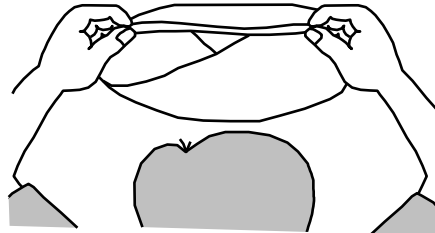

- ③ Переверните.

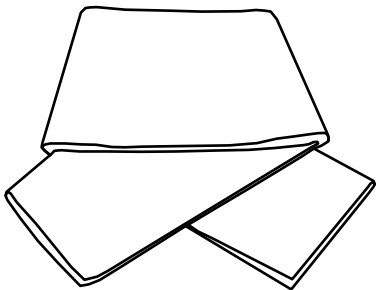

- ⑥ Уши должны быть скрыты, а толстая часть должна быть на лбу.

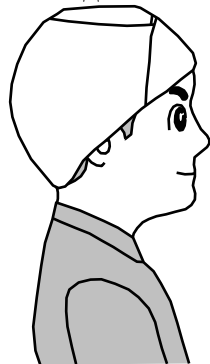

Сравнение Синая и Боккена с Катана

Катана 日本刀、刀

Меч-катана традиционно изготавливается ковкой из двух сортов (высоко- и среднеуглеродистой) стали, поэтому он твердый снаружи и вязкий внутри. Это позволяет ему переносить большие нагрузки не ломаясь. Лезвие этих мечей очень острое (что является следствием особого профиля клинка). Изготовление мечей - одно из известных Японских искусств. В Японии обязательна регистрация мечей, как и любого другого оружия, поэтому для владения мечом необходимо получить сертификат (разрешение). Эти мечи называются **Шинкен**. ("**Шин-кен**" ("shin-ken") = "настоящий меч" звучит так же, как и "быть серьезным")

Когда Вы касаетесь его пальцами, Вы должны вытереть следы замшей или японской бумагой, и протереть маслом. Это необходимо, что бы лезвие не ржавело и всегда было острым. Длина меча намного короче чем бамбукового меча. Вес приблизительно один килограмм. Это мечи используются в таких дисциплинах как: Иаи, Баттожитсу, Кендо-Ката, и им подобных. Мечи бывают различного веса, длины, формы и отделки лезвий, рукоятей и ножен.

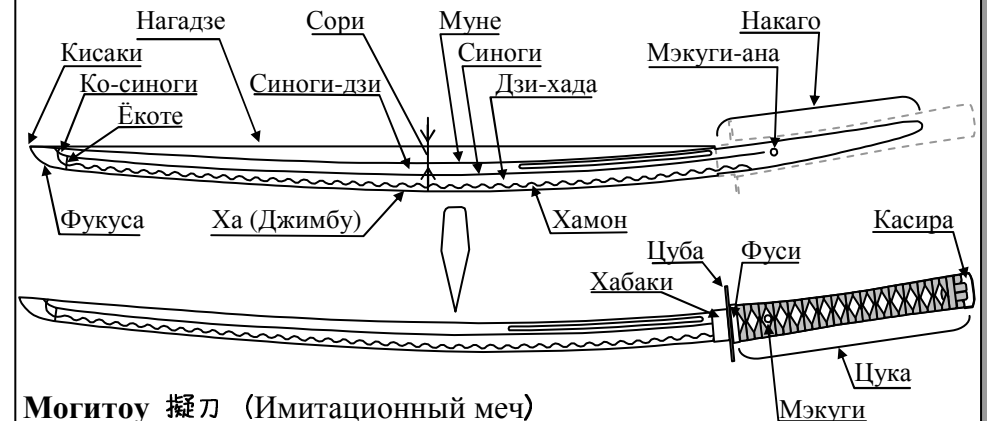

Могитоу 擬刀 (Имитационный меч)

Вместо настоящего меча можно использовать "Имитационный меч", сделанный из сплава алюминия, поскольку настоящий **Шинкен** дорог. По форме он точно такой же, но его лезвие не заточено и не может резать. И хотя он выглядит прочным, он очень хрупок. Если Вы попытаетесь разрубить **Могитоу** твердое дерево, он сломается от удара. Не следует путать **Могитоу** с «декоративным» или «коллекционным» оружием.

«Декоративное» или «настенное» оружие служит только для украшения, «коллекционное» оружие было когда-то боевым но было приведено в негодность (с сохранением первоначального внешнего вида) путем прорезания тела клинка в зоне гарды на $\frac{3}{4}$ ширины.

Типовое крепление рукояти у «Боевых» мечей и Могитоу (нагрузка воспринимается ВСЕЙ рукоятью).

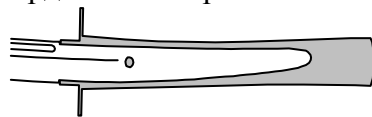

Вот так превращают «Боевое» оружие в «коллекционное»

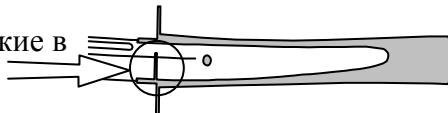

У «Декоративных» мечей крепление рукояти отличается большим разнообразием, но общим является то, что они должны гарантированно сломаться даже от незначительного приложенного усилия (т.е. не быть «боевыми»)

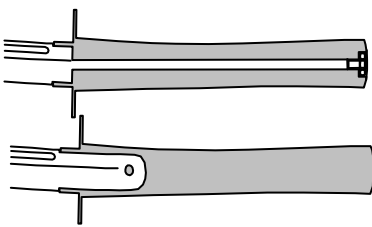

Бокутоу 木刀 (он же Боккен - Деревянный меч)

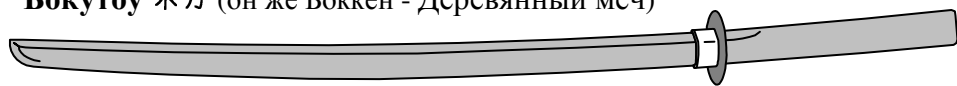

Боккен (бо = дерево кен = меч) Деревянный меч используется вместо настоящего меча и имитационного меча, для того чтобы понять теорию Нихон-Кендо-Ката. Размер бывают: большой – **Одачи**, средний - **Кодачи** (меч компаньон), и маленький – **Танто** (нож).

Бокутоу делают из разных материалов, но самым подходящим является дуб, т.к. он наименее ломок. **Бокутоу** может иметь различную форму, которая зависит от практикующей школы:

Katori Shinto ryu используют прямой, толстый меч без изгиба с тупым остриём.

Kashima Shinto ryu используют более изогнутый **Боккен** с заостренным концом.

Jikishinkage ryu используют прямой **Боккен** и намного тяжелее обычного.

(Следует отметить, что ношение **Боккена** без чехла приравнивается к ношению холодного оружия)

В учебных поединках используется **Синай**, который не так опасен. В период Эдо (1600-1815) **Синай** заменил **Фукуро** (меч сделанный из бамбуковых реек в кожаном чехле). Несмотря на то что, **Синай** является идеальным оружием для спортивной практики, он не передаёт полного ощущения настоящего меча, поэтому каты в КенДо выполняются с **Боккеном**

Как присоединять Мен-чичи-гава

Мен-чичи-гава (кожаные петли) присоединяют к четвертой (с низу) спице или к третьей спице для детского Мена (который имеет только 13 спиц).

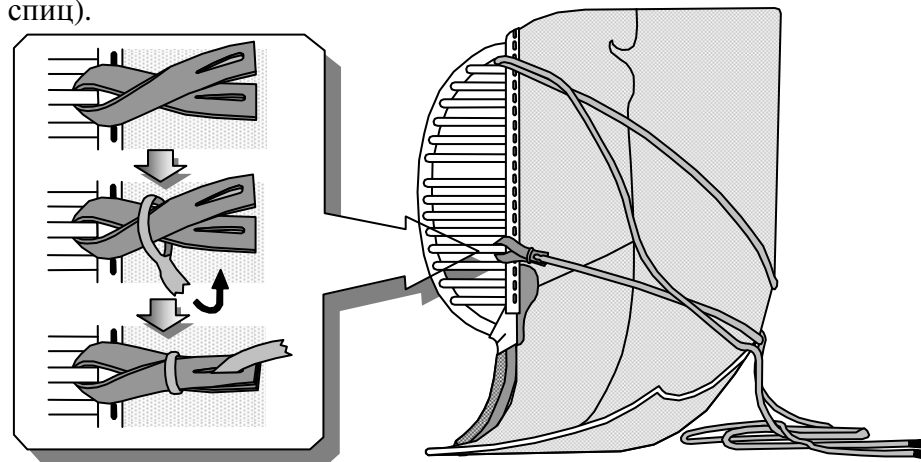

Как собрать Мен

Мен собирают в следующей последовательности:

- (1) Подкладку (подложку) оборачивают вокруг решетки Мена.
- (2) прикладывают подбородочную пластину (Тсуки).
- (3) Скрепляют эти детали, получая внутреннюю часть.
- (4) Внутреннюю часть оборачивают в Мен-бутон.
- (5) И все это окантовывают и прошивают. (сыромятная кожа мягкая пока влажная, поэтому пока она влажная, нужно быстро прошить, а потом высушить)
- (6) И в конце кожа окрашивается лаком Еруши, чтобы не допустить намокания.

Отметьте: Если Вы оставите кожу мокрой, она будет распухать и деформироваться, поэтому важно хорошо высушить её до покраски.

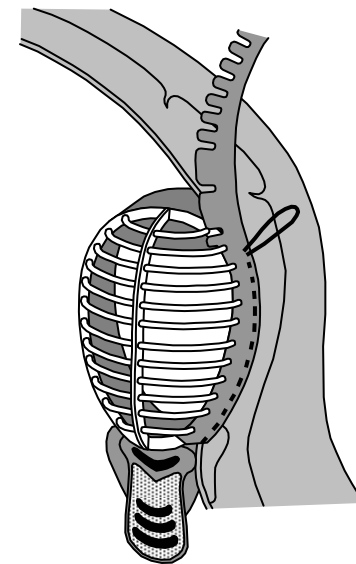

6. Мен (Шлем) 面

6-1. Устройство Мен

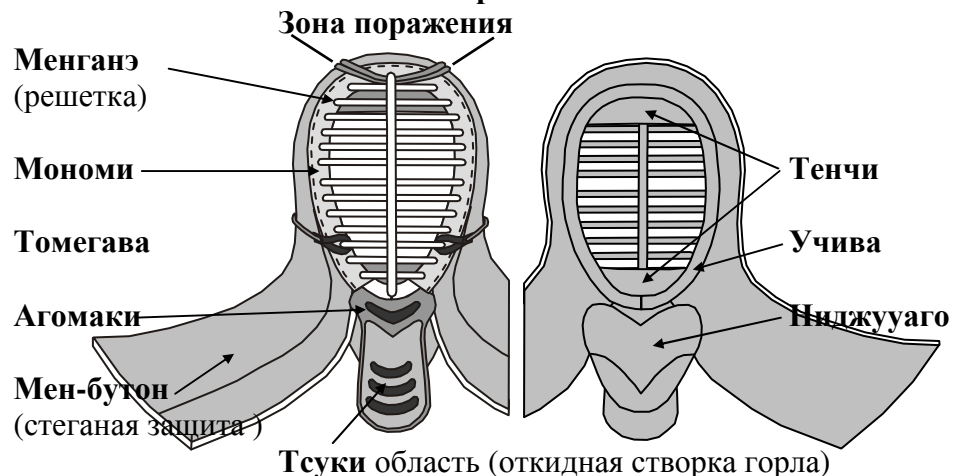

Размер: Форма и размер головы и лица у всех людей разные. Поэтому, что бы заказать **Мен**, Вы должны снять мерки: «а» - обхват в средней части головы от подбородка до макушки (по этому размеру подбирается решетка к **Мену**, будьте внимательны – мономи должна находиться напротив глаз!). «б» - обхват головы (для выбора ширины **Мен-Батона**, что бы **Мен** полностью скрывал затылок).

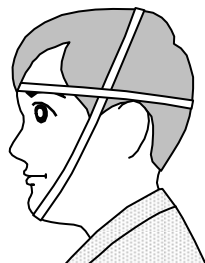

Материал: **Менганэ** изготавливают из железа, дюралюминия, титана нержавеющей стали, мельхиора и др. **Менганэ** состоит из: 13 прутков для детского Мена и 14 для взрослого (бывают “крупнокалиберные” 15 прутковые Мены). Изнутри **Менганэ** красится красной краской, чтобы поглощать отражаемый свет и видеть внешнюю сторону ярко (т.е. что бы не отсвечивало во внутрь).

Как придать “крыльям” Мена нужную форму:

Когда Вы покупаете новое снаряжение, то оно жесткое и не имеет оптимальной формы (вашего тела). В этом случае приблизительно на три дня необходимо свернуть по диагонали “крылья” Мена и туго связать. Если Вы так сделаете, то не будете испытывать неудобство в голове или ушах. Вам это понравится!

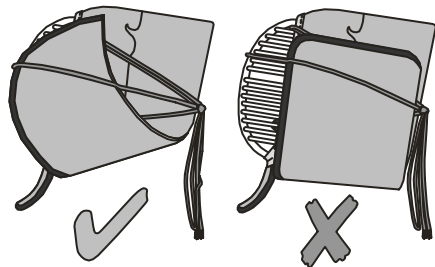

2. Кендоги (куртка) 剣道衣

2-1. Устройство Кендоги



Размер выбирается так, что бы рукав скрывал локоть. Для ребенка, нужно выбирать больший размер (на вырост) и подшивать в плече как показано дальше.

Материал: он должен быть легким и не стеснять движений. Есть четыре вида материала: Одинарный или двойной хлопок, окрашенный индиго – основной для взрослых, Тонкий желтый - не окрашенный индиго хлопок называется **Кинари**, Белый отбеленный хлопок и белая ткань с черной прошивкой в виде решетки - для детей. Кроме этого, есть материал вышитый вручную, который является очень дорогим.

Почему Кендоги и Хакама

делают из хлопка, окрашенного индиго?

Частично как дань традиции. Однако хлопок, окрашенный индиго - является лучшим выбором, поскольку он довольно ноский, хорошо выглядит и к тому же индиго является дезинфицирующим средством.

2-2. Как одевать Кендоги.

Сначала, Вы соединяете внутренние (левые) завязки. Затем, внешние (правые). Не допускайте, что бы шея и грудь были открыты. Кроме того, чтобы на спине не было морщин и складок, необходимо расправлять заднюю часть.

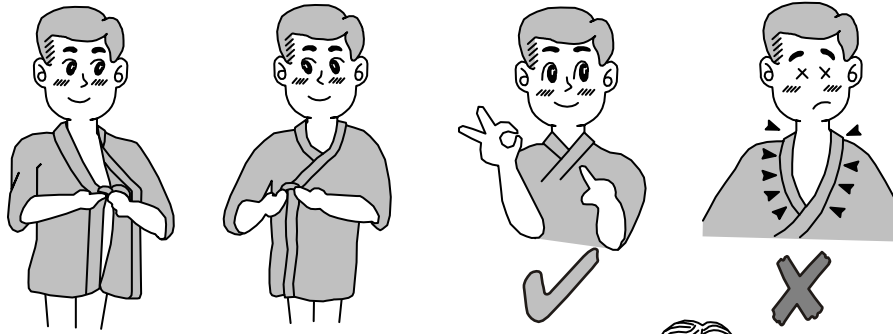

Совет: Что бы воротник был всегда закрытым, некоторые женщины пришивают крючки, липучки или используют заколки

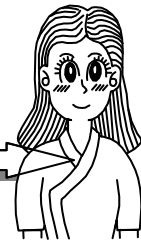

2-3. Как стирать Кендоги.

Чтобы не смыть индиго, **кендоги** моют руками в воде (без моющих средств) и быстро сушат. Не в коем случае не допускается использовать моющие средства и(или) стирать **кендоги** в стиральной машине.

Если Кендоги большая для ребенка, то можно подшить рукав: для этого обозначьте метку в половине длины (X) от центра задней части и линии плеча. Длина, на которую Вы хотите подшить рукав - "а". Вы подшиваете в "нахлест" от метки наружу в половину длины "а".

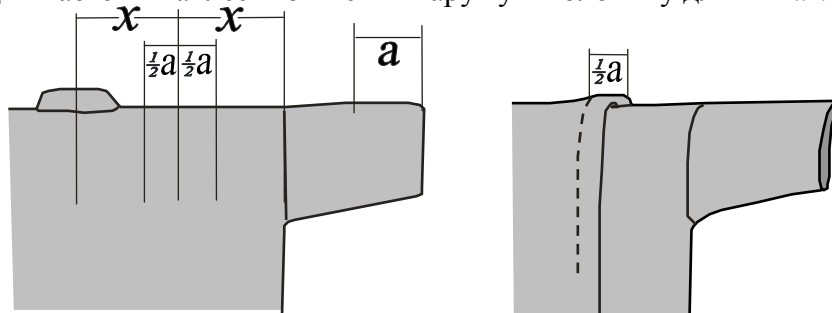

5-3. Как правильно хранить До

① Пот и соль портят снаряжение. Поэтому после каждой тренировки пот должен быть вытерт. Время от времени чистите декоративную секцию (**Шоккоу**) небольшой щеткой. Шнуры (завязки) и петли являются расходными материалами, когда они рвутся или перетираются, то заменяются новыми.

② Приложите Таре снаружи До и привяжите одним из способов:

(Способ номер «раз») «Равномерная обвязка До»

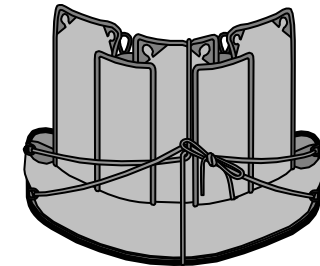
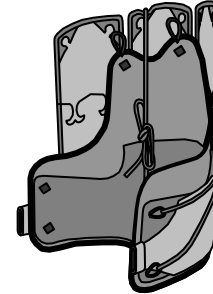

«Свободная» обвязка До



«Тугая» обвязка До

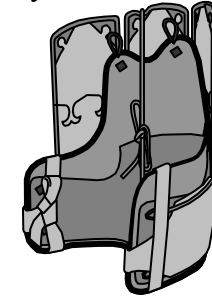

Как присоединять Чичи-гава (кожаные петли)

(правая и левая петли – зеркальны)

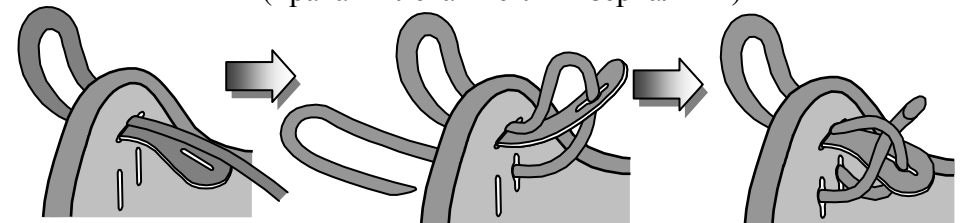

Используйте шило, чтобы расширить отверстия и передать петли через.

Способ «В»

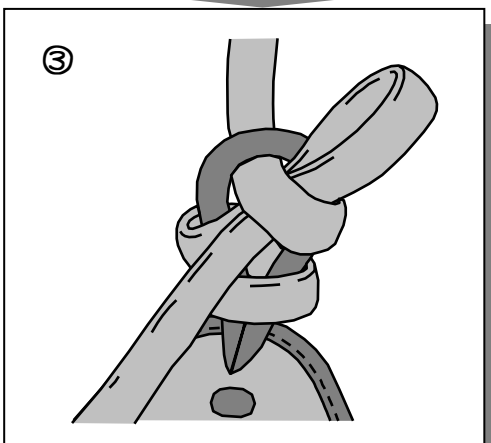
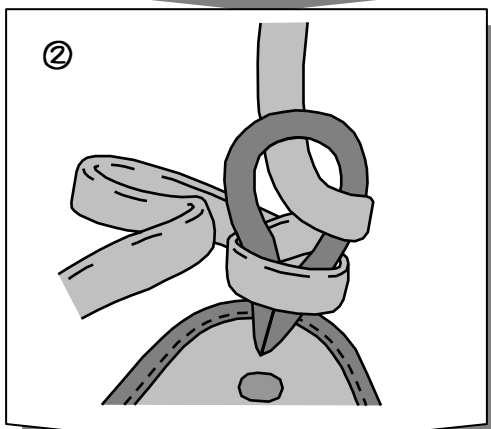
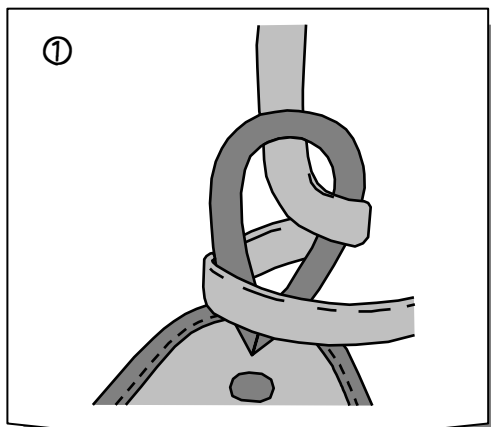

Способ «Г»

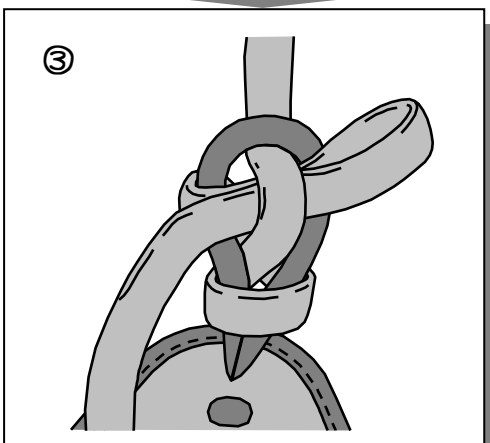
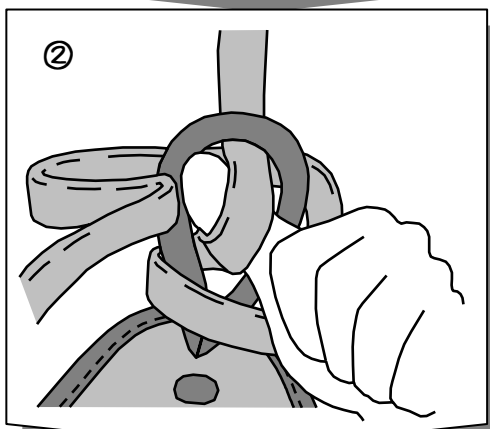
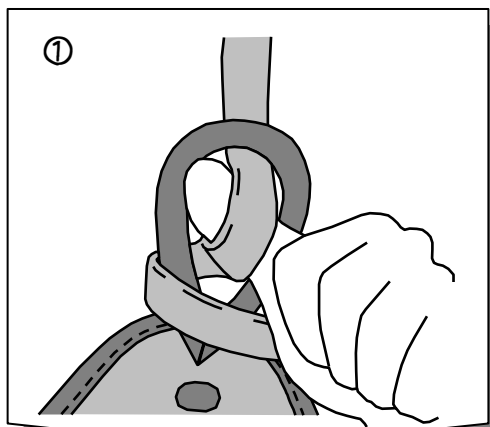

2-4. Как складывать Кендоги.

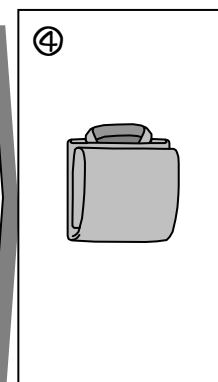
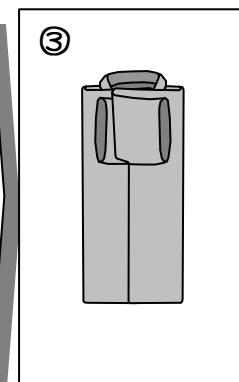
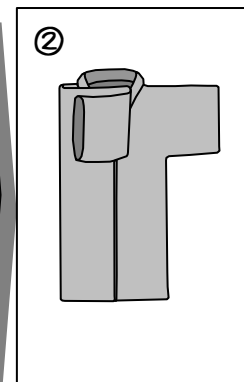
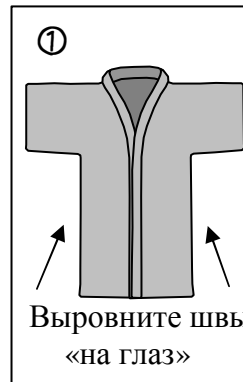

Как складывать Японскую одежду

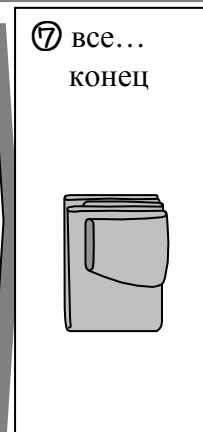
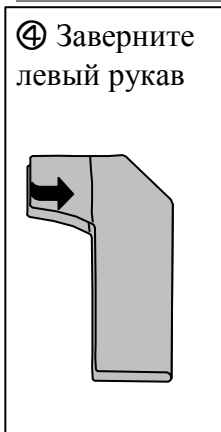

3. Хакама (штаны) 袴

3-1. Устройство Хакама.

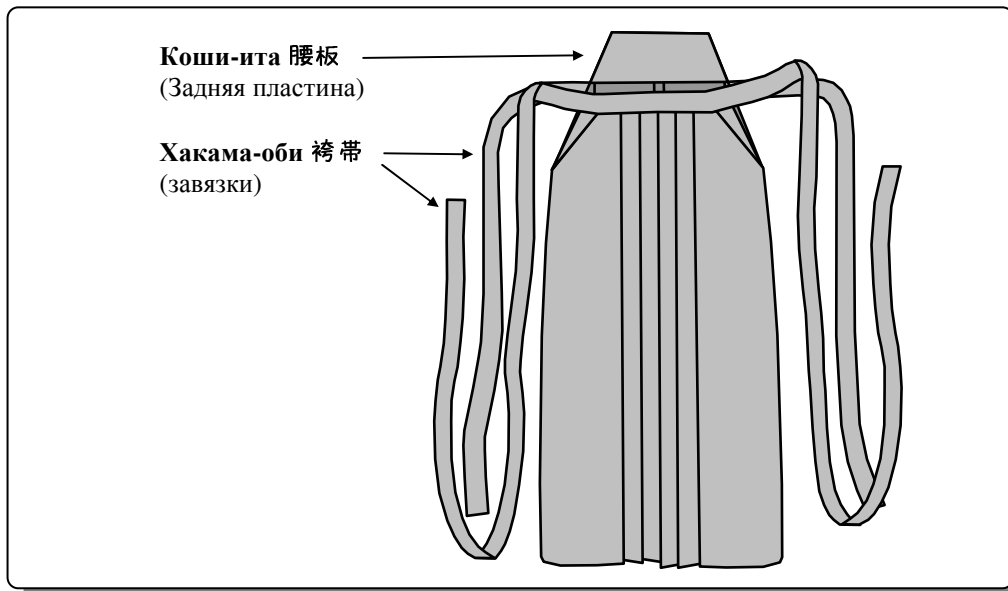

Про Хакама :

Есть много видов хакама: для охоты, для работы в поле, есть длинная и короткая, но только два типа все еще носится сегодня: мужская (для верховой езды) и женская (неразрезная хакама, без задней пластины). Ношение хакама с жесткой задней пластиной выправляет ваш позвоночник, не дает горбиться и помогает держать голову прямо, что придает Вам правильную осанку.

Хакама имеет пять складок спереди и одну сзади. Эти пять складок представляют пять конфуцианских отношений: правоотношение между начальником и подчиненным; привязанность между отцом и сыном; супружеский долг между мужем и женой; почтение между старшим и младшими братьями и верностью между друзьями; а так же как пять конфуцианских достоинств: человечность, справедливость, умеренность, мудрость и верность. Единственная складка сзади напоминает нам, что лояльность и сыновнее благочестие являются одними и теми же, и мы должны следовать этой истине. Хакама специально сделана так, чтобы мы думали об этом каждый раз, когда мы её надеваем или складываем.

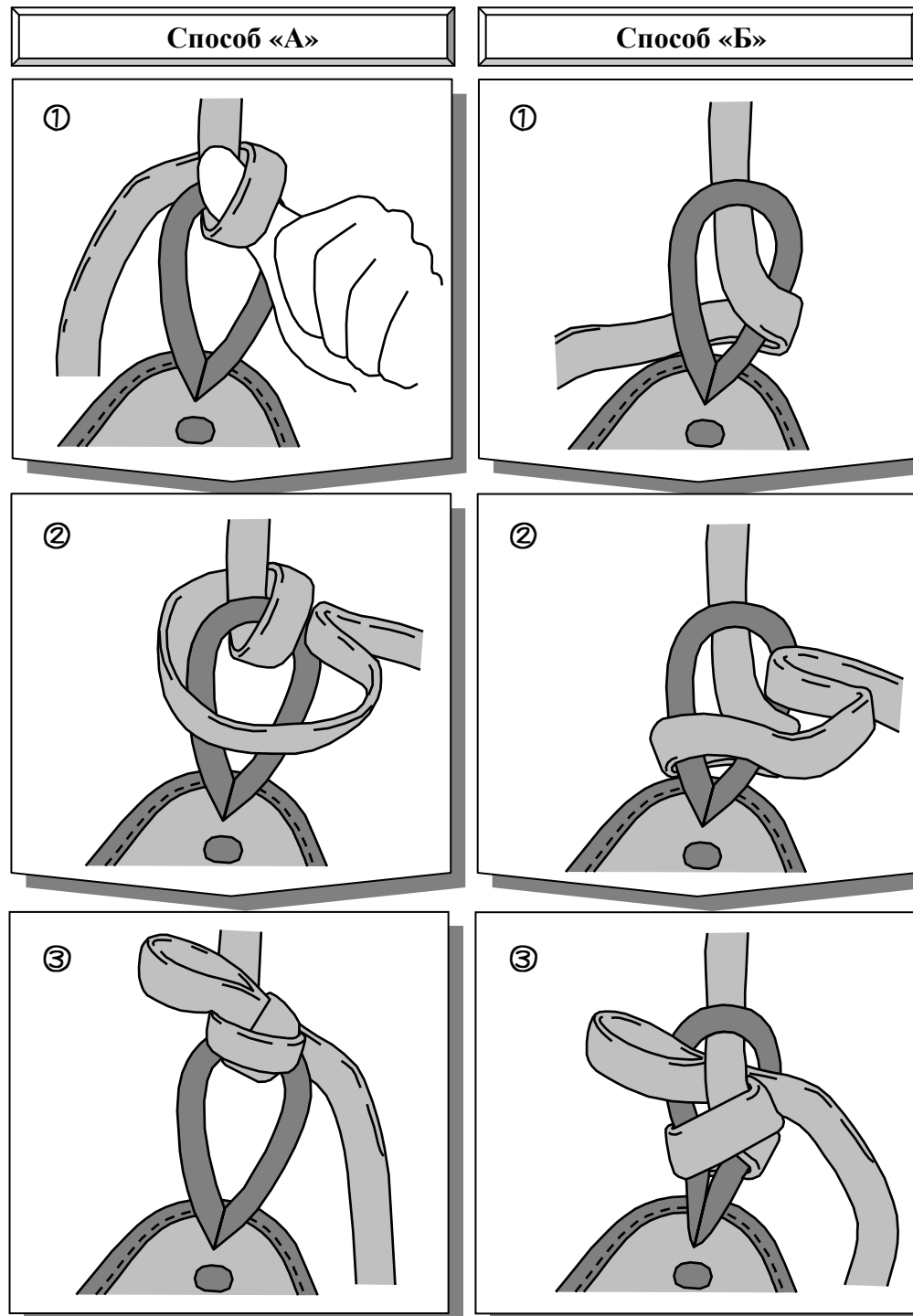

① Сядьте в **Сеиза** и положите **До** на бедра, затем пересеките длинные шнуры на спине и завяжите их на кожаные петли.



② Свяжите короткие шнуры позади бантом.

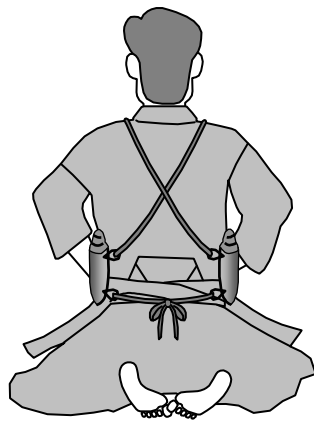

3-2. Как одевать Хакама.

① Войдите в хакама и поднимите переднюю часть на уровень талии

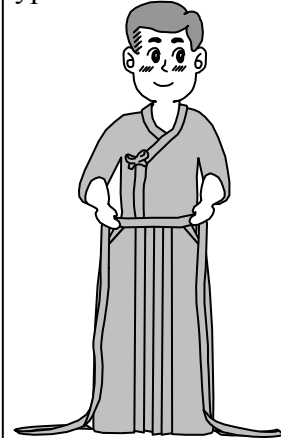

② Оберните передние завязки (химо) позади себя и пересеките их спереди...

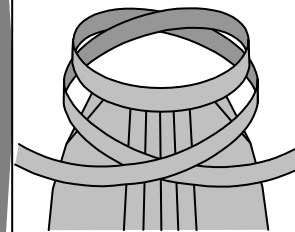

③ Завяжите позади бантом.

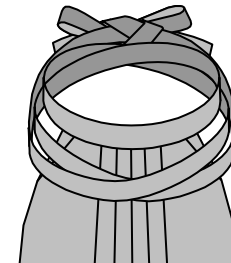

Есть много способов завязывания До:

Это очень важно т.к. эти узлы должны легко завязываться и развязываться и в то же время не развязываться, когда Вы двигаетесь. Здесь показаны четыре основных способа (А-Г).

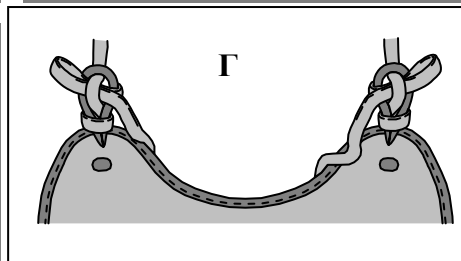
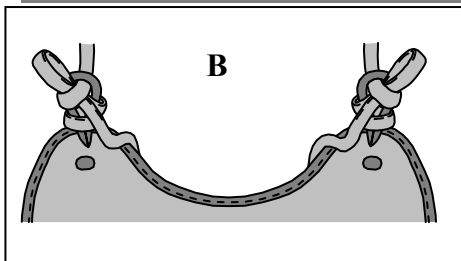
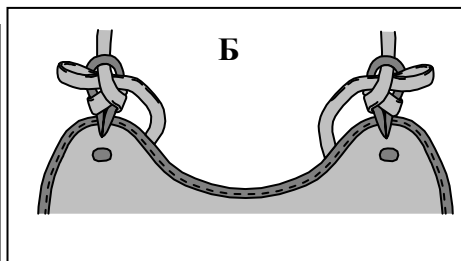
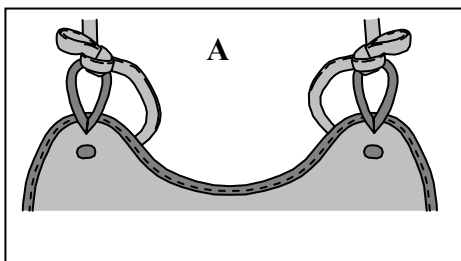

④ Приложите Коши-ита (заднюю пластину) сзади над бантом.

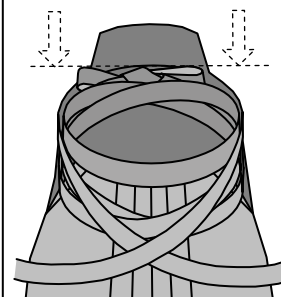

⑤ Свяжите задние завязки с передними и подверните лишнюю длину по бокам.

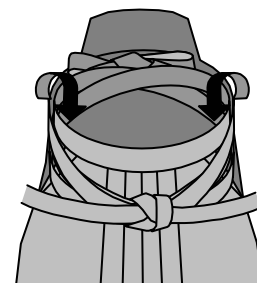
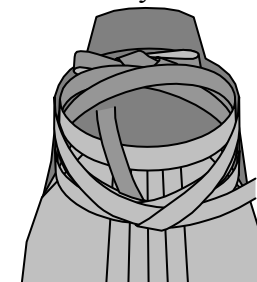

⑥ Передняя часть должна быть ниже задней.

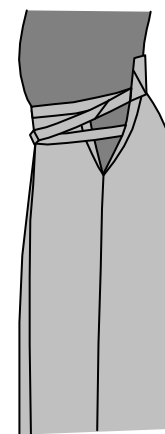

3-3. Как складывать и хранить Хакама.

① Положите Хакама на плоской поверхности и разгладьте правой рукой, заднюю складку.

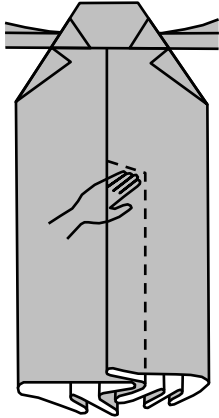

② Переверните хакама, уложив сперва нижнюю часть и немного протяните её вертикально.

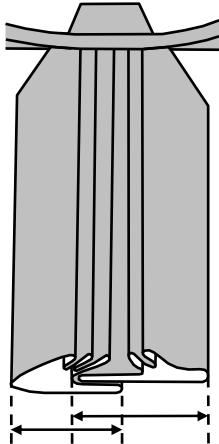

③ Сверните пять складок, так, чтобы они лежали прямо.

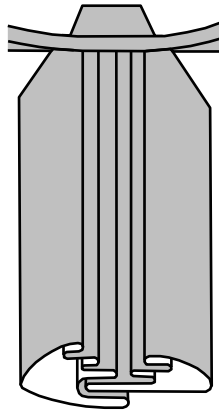

④ Подогните обе стороны к середине, затем сверните три раза вдоль.

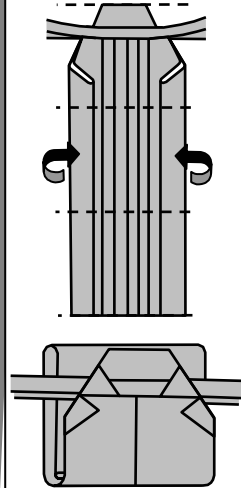

⑤ Сверните более длинные передние завязки пополам, затем в четверть их длины, и пересеките их по центру.

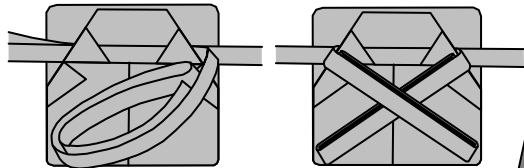

⑥ Завяжите более короткие передние завязки.

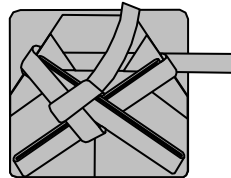

⑦ Закончили левую сторону...

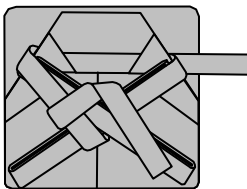

⑧ правая - то же самое.

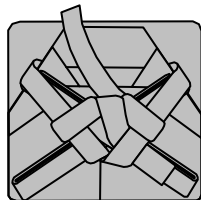

⑨ Пропускаете через левую завязку.

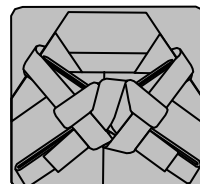

Установка шнуров на До

①

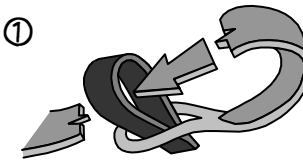

②

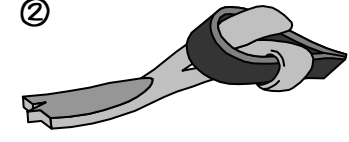

Установка До-йоко-чичи-гава (боковые кожаные петли)

Способ соединения «Двух» (концов)



Способ с делением концов пополам и соединением «Четырёх» (концов)

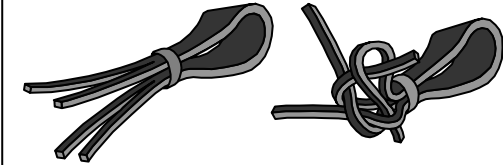

Шоккоу.

(Вышивка, предохраняющая Грудь и Тсуки область (пластина под Меном))

Наканиши Тюдзо начал использовать бамбуковый меч и защитное снаряжение в середине эпохи Эдо. Шоккоу стали использовать намного позднее, для украшения. Тренировочная защита в те дни не имела украшений. Шоккоу имеет разнообразие видов и расцветок. Не только хорошую защиту, но также и красоту, требовали Буси от брони в Период Воюющих Государств (эра Муромати (1336-1573)).

5-2. Как правильно одевать До

Поскольку До - зона поражения, Вы должны размещать его в правильном положении, тогда Ваши движения не будут скованными. Не пробуйте уменьшать зону поражения, или защищать ваши ребра или горло от неточных ударов, завязывая До слишком высоко.

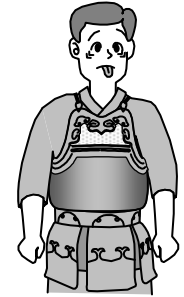

5. До (кираса, нагрудная пластина)

5-1. Устройство До

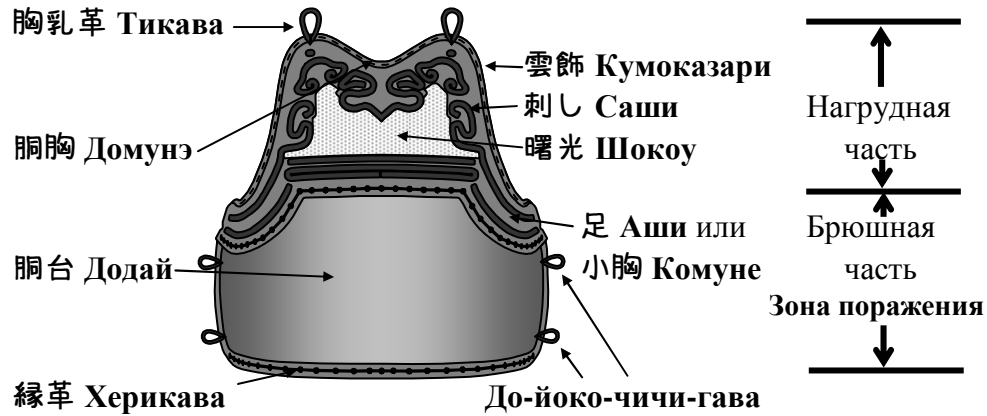

До состоит из некоторых частей, в комбинации этих частей и есть различия. До выбирается с учетом веса, оформления, цены, и т.д. Но в любом случае определяющим является размер, т.к. если До будет велико или мало, то оно не выполнит своей функции защиты.

Размер: Есть размеры для взрослых, для женщин, и для детей. Он выражается в высоте и ширине Додай, и высоте нагрудной части,

Материал: Додай изготавливается из трёх основных материалов: (1) кожи, (2) из полимеров: Нейлона, Ямато (японский пластик), или Карбона и (3) бумажно-волоконной массы (по нашему фибра или пресскартон). Кожаный Додай сделан из планок твердого бамбука (43, 50, 60 шт.) связанных бамбуковым или льняным жгутом.

С внешней стороны он обтягивается сыромятной кожей, которая красится и лакируется в любой цвет. Твердость этой поверхности, как у человеческого ногтя. Так что необходимо отметить, что она будет повреждаться всем, что тверже бамбукового меча.

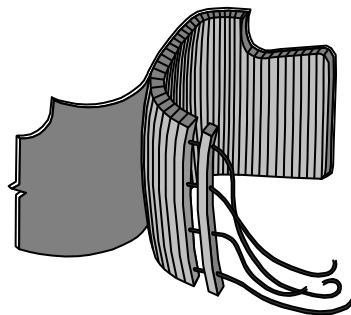

3-4. Как стирать Хакама

Вы можете выстирать в стиральной машине хакама сделанную из синтетического материала. Но если так выстирать хакама, сделанную из хлопка и окрашенного в индиго, то индиго вымоется, а складки исчезнут.

Как стирать Хлопчатобумажную Хакама, окрашенную в индиго

① Положите свернутый хакама в ванну с водой и нажимайте на неё под водой.

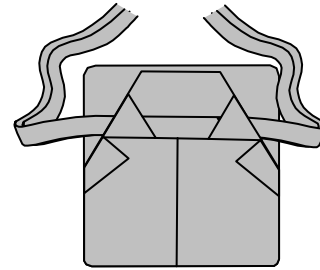

② Не скручивайте Хакама, что бы отжать, а разглаживайте рукой выдавливая воду.

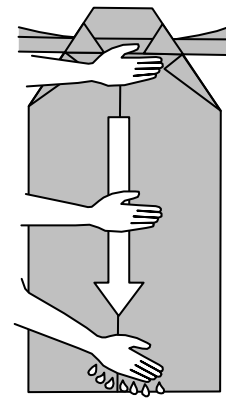

③ Хакама вешают до полного высыхания вверх тормашками, со складками в нужных местах.

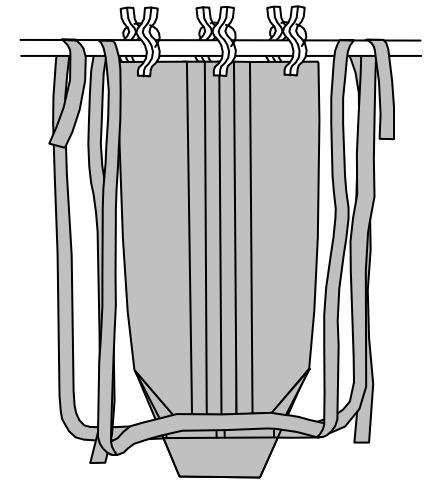

Если Вы так выстираете Хакама, то складки не исчезнут и останутся четко выраженными. Если же Вы попытаетесь их сложить, когда Хакама уже сухая, то они не будут держаться. Нельзя их «закреплять» утюгом т.к. он дает «глянец». После того, как Хакама высохла, сверните её, и поместите под подушку стула или под матрас кровати, чтобы складки «закрепились» и всегда были «четкими».

4. Таре (Защита бедер) 垂れ

4-1. Устройство Таре

Когда Вы собирались сшить...

Вакихимо.

脇紐

Хараоби

(Какой-то пояс) 腹帯

Оодаре

(Большая пластина) 大垂

Кодарэ

(Малая пластина) 小垂

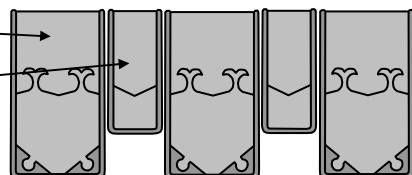
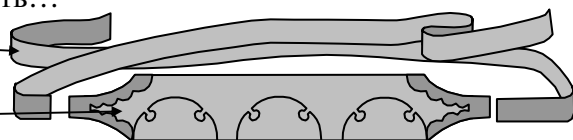

Т.к. пластины **Таре** постоянно трутся о бедра и друг о друга, то каждая пластина окантовывается кожей.

Существуют различные варианты декоративного оформления **Таре**, но Вы можете сами комбинировать различные части с различной отделкой – это удобно.

Размер: Таре бывает трёх размеров: для взрослых, для женщин и для детей (различаются по длине пластин и длине хараоби (охвату бедер))

Материал: Прошивается швейной машиной или в ручную

Нафуда (мешочек с именем)

Нафуда служит для того, что бы сообщить окружающим ваше имя, носится на центральной пластине **Таре**. Он сделан из синей или черной ткани с вышитыми или пришитыми белыми иероглифами или буквами. Название клуба пишется горизонтально-поперек вверху, а имя человека вертикально-вниз по середине. Вы должны носить его, когда соревнуетесь.



4-2. Как одевать Таре

① Сядьте в **Сейза**, положите **Таре** на колени и оберните завязки позади себя

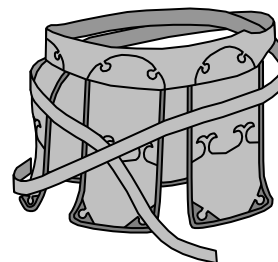

② Свяжите их бантом под центральной пластиной.

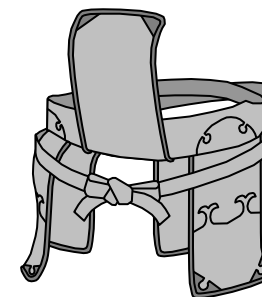

③ Они должны пересекаться **ЗА Коши-ита** (обратной пластиной).

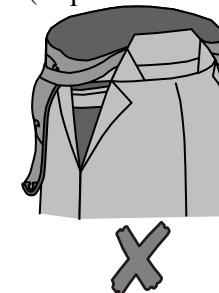
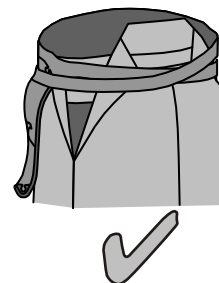

4-3. Как правильно хранить Таре.

① Если Вы не будете держать завязки сложенными, то они спутаются, деформируются или оторвутся.

Намотайте шнуры вокруг концов.

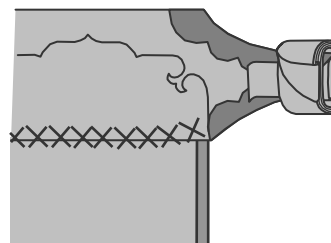

Или, если они жесткие, можно их просто сложить...

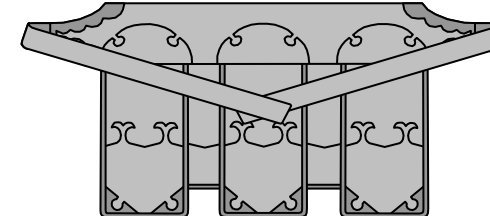

② Чистят **Таре** небольшой щеткой.

③ Если пластины, пояс или завязки **Таре** изотрутся, то Вы можете их заменить, как все вместе, так и по отдельности.

Боккен (бо = дерево кен= меч) является неотъемлемой частью культуры, традиции и истории Японии. Благодаря распространению школ и стилей кен-джитсу, боккен приобрел огромное значение. Использовать на тренировках настоящий меч очень опасно, то многие школы обнаружили, что хорошей альтернативой является использование деревянного меча, который по геометрическим размерам, массе и центровке точно передает ощущения работы с настоящим мечом.

Применяются различные виды твердой древесины, но наиболее предпочтительными остаются красный и белый дуб.

На историю боккена глубоко повлияли законы Сёгуната. Представители различных школ кен-джитсу проверяли эффективность своих приемов в *Shinken Shobu* (схватки с настоящим мечом). Это часто влекло за собой смерть одного, а иногда и обоих противников. Поэтому поединки с **Шинкеном** были запрещены. **Боккен** естественно заменил меч в дуэлях и хотя, им нельзя разрубить, но можно было нанести серьезную травму, часто влекшую увечье или смерть. В результате, **Боккен** также был запрещен. Единственное, разрешалось его использование в **КАТА**. (Следует отметить, что ношение боккена без чехла приравнивается к ношению холодного оружия)

Katori Shinto ryu используют прямой, толстый меч без изгиба с тупым остриём.

Kashima Shinto ryu используют более изогнутый боккен с заостренным концом.

Jikishinkage ryu используют прямой боккен и намного тяжелее обычного.

Jikishinka ryu do naginata используют легкий и тонкий боккен, с изящным изгибом (характерным для региона Осафуне).



В учебных поединках используется **СИНАЙ**, который не так опасен. Первый **ШИНАЙ** создал **ХИКИДА БУНГОРО**.

В период Эдо (1600-1815) **ШИНАЙ** заменил **ФУКУРО** (меч созданный мастером **КАМИЙЦУМИ ХИДЕЦУМА** сделанный из бамбуковых реек в кожаном чехле). Несмотря на то что, **ШИНАЙ** является идеальным оружием для спортивной практики, он не передаёт полного ощущения настоящего меча, поэтому каты в **КЕНДО** выполняются с боккеном.